

GCCRO 7009

S-0916

MANUAL DE INSTRUÇÕES

CIVEMASA

O fabricante: CIVEMASA IMPLEMENTOS AGRÍCOLAS LTDA.
Av.: Marchesan, 1979
CEP.: 15.994-900
Matão – SP - BRASIL
Tel.: +55 16 – 3382 – 8282

Declara pelo presente momento que o produto,

Designação do equipamento: Grade

Tipo de equipamento: GCCRO 7009 - Série 0916

Referente estas declarações, satisfaz as exigências essenciais de segurança e de saúde. As presentes normas e diretrizes foram reunidas para uma aplicação correta e maior rendimento do produto adquirido.

Matão, _____ de _____ de _____.
Local e data.

Comunicado de recebimento

Para validar a garantia de seu produto é indispensável que seja reenviado este termo!

Para revenda:

Tel.:

Empresa:

Endereço:

E-mail:

Localidade:

() Venda de equipamento novo primeira utilização.

País:

() Equipamento de demonstração troca de local.

Tipo de equipamento:

() Equipamento de demonstração primeira utilização.

Nº de série:

() Venda final – equipamento demonstração.

Código do equipamento:

Nº Nfe.:

Técnico de assistência:

Nome:

Sobrenome:

Cliente I:

Sobrenome/Empresa:*

Nome da pessoa de contato:*

Rua:*

Localidade:*

País:*

Tel.:*

E-mail:*

Cliente II:

Sobrenome/Empresa:*

Nome da pessoa de contato:*

Rua:*

Localidade:*

País:*

Tel.:*

E-mail:*

Confirmo pelo presente recebimento do Manual de instruções do equipamento acima,

.....
Localidade, data da primeira formação

.....
Assinatura do comprador

Manual de instruções original

No recebimento do equipamento, registre os dados correspondentes.

Essas informações serão úteis para o caso de acionamento da empresa para solicitação de garantia ou para compras de peças originais de reposição.

Tipo de equipamento:

Código do equipamento:

Número do equipamento:

Número de série:

Primeira utilização:

Acessórios:

.....

.....

.....

Endereço da revenda:

Rua:

Localidade:

Tel.:

Nº cliente:



CIVEMASA IMPLEMENTOS AGRÍCOLAS LTDA
Av. Marchesan, 1979 - CEP 15994-900- Matão - SP - Brasil
Fone 16. 3382.8222
www.civemasa.com.br

1. Introdução	5
2. Ao operador	6 a 21
3. Especificações técnicas	22 a 25
4. Componentes	26 a 29
5. Montagem	30 a 57
Uso do jogo de chaves	30
Montagem dos mancais e separadores	31 a 36
Montagem das seções de discos	37 e 38
Montagem das seções de discos de acabamento	39 e 40
Montagem das seções de discos no chassi	41 e 42
Montagem dos limpadores / Montagem dos chassis no quadro	42 e 43
Montagem do fixador do suporte da lanterna	43
Montagem do estabilizador do chassi	44
Montagem dos pneus e rodeiros ao quadro	44
Montagem do engate traseiro	45
Montagem do conjunto de tração mecânico	46
Montagem do conjunto de tração hidráulico	47
Montagem do suporte das mangueiras e do macaco	48
Montagem do cilindro hidráulico do rodeiro	48
Montagem dos porta discos dobráveis	49 e 50
Circuito hidráulico	51 a 57
6. Preparação para o trabalho	58 e 61
Preparo do trator / Preparo do equipamento	58 e 59
Engate ao trator / Recomendações importantes	59 a 61
7. Regulagens e operações	62 a 65
Profundidade de corte	62 e 63
Posição do trator relação à passada anterior - deslocamento lateral	63
Formas de iniciar a gradagem / Sentido das manobras	64 e 65
8. Manutenção	66 a 77
Lubrificação / Pontos de lubrificação	66 e 67
Lubrificação dos cubos dos rodeiros	68
Manutenção do cilindro hidráulico	69 e 70
Cuidados na manutenção hidráulica	71
Manutenção do equipamento	72
Pressão dos pneus	73
Recomendações importantes	74 e 75
Ajustes e inspeções rápidas	76 e 77
9. Dados importantes	78 a 80
Cálculo do rendimento horário	78
Tabela de rendimento	79
Tabela de torque	80
10. Importante	81
11. Anotações	82

Prefácio

Leia atentamente o manual de instruções e respeite seu conteúdo, antes mesmo de iniciar o uso do equipamento.

Desse modo são evitados perigos, custos de reparo são reduzidos e os níveis de vida útil e confiabilidade são garantidos para seu equipamento. Preste muita atenção aos avisos de segurança!

A Civemasa não se responsabiliza por danos ou falhas causadas por desrespeito ao conteúdo do manual de instruções.

O manual tem a finalidade de informar ao operador a maneira correta de uso e as diversas funções nela apresentadas.

O manual de instruções deve ser lido e todo conteúdo deve ser aplicado por todas as pessoas que usam o equipamento. Por exemplo:

- Operação
- Conservação
- Transporte

Nossa equipe de técnicos ou revendedores qualificados estarão à disposição para instruí-lo sobre toda operação, comando e a manutenção correta do equipamento.

O período de garantia tem início na data de entrega do equipamento.

A Civemasa reserva o direito de aperfeiçoar ou alterar as características de seus produtos sem a obrigação de assim proceder com os já comercializados e sem dar conhecimento prévio.

As imagens são meramente ilustrativas.

Avisos de apresentação sobre a atenção com o equipamento

O manual de instruções distingue avisos de atenção diferentes.

São utilizados os seguintes símbolos de aviso:

PERIGO

Indica um perigo que, se não for evitado, resultará em morte ou ferimentos graves.

ATENÇÃO

Indica um perigo que, se não for evitado, poderá resultar em morte ou ferimentos graves.

CUIDADO

Indica um perigo que, se não for evitado, poderá resultar em ferimentos graves.

AVISO

Indica avisos importantes.

As instruções de utilização são indicadas por números:

1. Siga a ordem numérica. Alternativamente, as instruções podem ocorrer por marcadores (•).

Serviço

A Civemasa espera sua total satisfação com a aquisição de seu novo produto e conosco.

Em caso de problemas, contatar seu revendedor autorizado Civemasa. Nossos colaboradores de assistência técnica, com os colaboradores da assistência técnica da revenda, estarão prontos para ajudar a fim de que possamos resolver os problemas técnicos o mais rápido possível.

Para agilizar seu atendimento e resposta no serviço a ser solicitado pedimos que tenha em mãos as seguintes informações:

- ✓ N° da nota fiscal;
- ✓ Nome e endereço;
- ✓ Modelo do equipamento e série;
- ✓ Data de compra, horas de serviço;
- ✓ Tipo de problema detalhado.

Garantia

Quaisquer reclamações sobre produtos com defeito devem ser apresentadas à Civemasa, através do revendedor autorizado.

Danos posteriores

Seu equipamento foi produzido com o máximo cuidado. Porém, mesmo utilizando-o da maneira correta, desvios de quantidade de aplicação até a falha total do equipamento podem ser causados, por exemplo, devido a:

- Ferramentas de trabalho em falta ou danificadas;
- Acionamento ou velocidade de rotação incorretas;
- Falta de observação no manual de instruções;
- Conservação e manutenção omitidas ou inadequadas.

Diante do exposto, verificar se o equipamento está funcionando corretamente.

Está excluído o pedido de indenização por danos consequentes no equipamento por falta de manutenção e conservação, erros de trabalho e operação.

Segurança e prevenção de acidentes

O equipamento foi projetado conforme o estado técnico seguindo todas as normas de segurança. Entretanto, o equipamento pode causar perigo para a vida e integridade física do operador ou terceiros, danos no equipamento e outros bens.

Leia e respeite os avisos de segurança antes de manusear o equipamento.

Finalidade e uso correto

As Grades Controle Remoto Offset, modelo GCCRO 7009 foram especialmente projetadas para grandes áreas. São ideais para a lavoura primária ou de nivelamento, com excelente aplicação no preparo do solo para culturas anuais ou perenes.

A utilização correta inclui o real conhecimento e observação dos avisos e instruções disponibilizadas nesse manual (avisos de alerta de segurança) sendo necessário o acompanhamento dos intervalos de manutenção, informes técnicos e áreas definidas de utilização.



AVISO

• **O transporte por longas distâncias deve ser feito, por caminhão, carreta ou prancha, etc.**

Atenção: para transporte em caminhão, carreta ou prancha, existe o procedimento que consta neste manual. Tome todos os cuidados e utilize todas as travas de segurança necessárias, preservando a sua integridade física e das pessoas ao seu redor.

Manutenção e conservação

Manutenção e conservação inadequadas colocam em perigo a segurança operacional do equipamento:

- É importante salientar que cumpra os prazos indicados para verificações ou inspeções periódicas;

- Realize os trabalhos descritos nesse manual de instruções;

- Antes de realizar trabalhos de manutenções e inspeções, pare o equipamento em local nivelado e proteja contra deslocamento;

- Caso precise realizar trabalhos de soldagem no equipamento, estabeleça a conexão de massa o mais próximo possível do ponto de soldagem;

- Lave por completo o equipamento com água de baixa pressão (*spray*), retirando a graxa suja, a terra que se acumula nos cantos.

- Inspeccione e elimine imediatamente os defeitos detectados;
- Durante os trabalhos de manutenção e conservação, reaperte as porcas e parafusos soltos;
- Não lave o equipamento novo com um jato de vapor. A pintura só é endurecida aproximadamente 3 meses após ser aplicada e pode ser danificada.

Área de perigo

A área restrita representa a área de perigo do equipamento.

Na área de perigo do equipamento existem os seguintes perigos:

- Por meio de ativação não intencional do sistema hidráulico podem ser acionados perigosos movimentos do equipamento;
- Se não for observada a área de perigo, as pessoas podem ficar feridas ou morrer;
- Antes de qualquer trabalho na área de perigo entre o equipamento e o trator: Parar o trator!

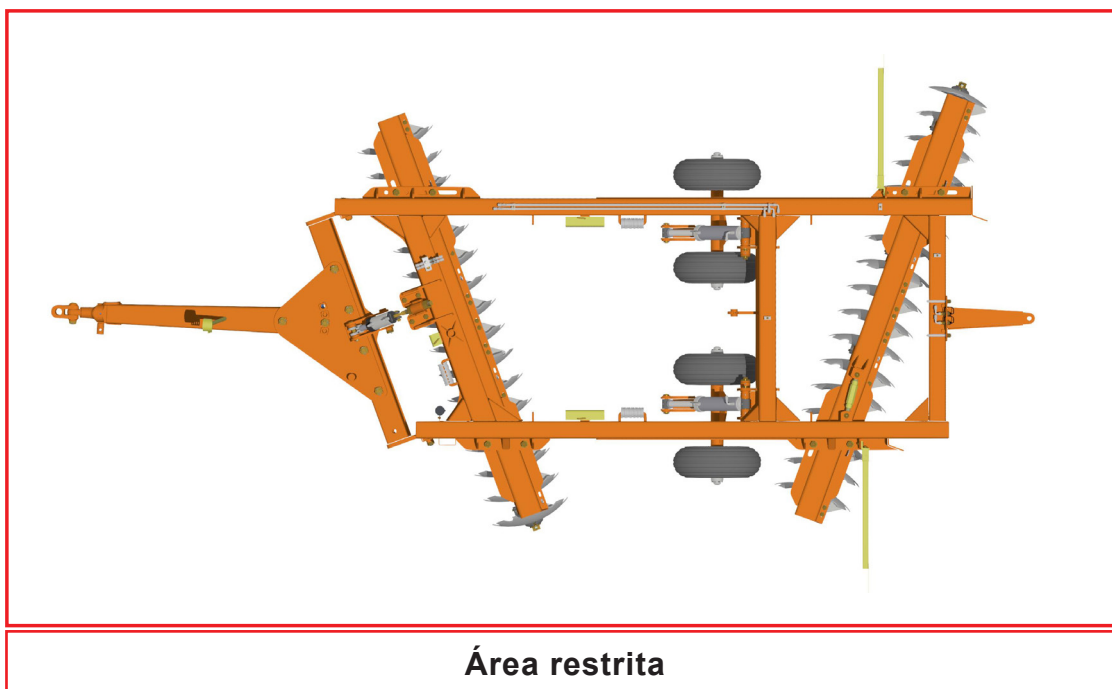

CUIDADO

- Perigo de acidentes graves durante a manobra! Mantenha o ambiente em vista.
- Retire pessoas da área de manobra do equipamento.

AVISO

- É obrigatório o uso de EPI durante a utilização deste equipamento.
- Os Equipamentos de Proteção Individual – EPI tem como objetivo proteger o trabalhador dos possíveis riscos que ameaçam a sua segurança e a sua saúde no trabalho, evitando ou atenuando a gravidade das possíveis lesões durante o trabalho.

Equipamentos de Proteção Individual (EPI)

São equipamentos e acessórios desenvolvidos para proteger uma parte do corpo ou o indivíduo todo contra riscos específicos. Conforme a NR 6, a definição de EPI: “todo dispositivo ou produto de uso individual utilizado pelo trabalhador que tem como finalidade protegê-lo de riscos ou ameaças à segurança e à saúde”.

ATENÇÃO

• **A prática de segurança deve ser realizada em todas as etapas de trabalho com o equipamento, evitando assim acidentes como impacto de objetos, queda, ruídos, cortes, ou seja, a pessoa responsável por operar o equipamento está sujeita a danos internos e externos ao seu corpo.**



Use protetor auricular adequado, pois exposição prolongada a altos ruídos podem causar comprometimento ou perda de audição.



As luvas são utilizadas para proteção das mãos e braços contra agentes abrasivos escoriantes (que pode provocar corte ou arranhões). Ao efetuar qualquer serviço de montagem e desmontagem, sempre utilize luvas.



O capacete é responsável por proteger a cabeça do trabalhador de possíveis ferimentos que sejam provenientes de níveis elevados.



Os óculos de segurança atuam como protetores, protegendo os olhos contra qualquer tipo de detrito estranho, que possa causar irritação ou ferimentos.



Estes equipamentos são capazes de filtrar o ar e evitar que partículas de sujeira ou restos de materiais sejam aspirados pelo trabalhador, podendo comprometer o funcionamento das vias aéreas.



Os calçados de segurança protegem de riscos como impactos de objetos, furos de pregos, presos em madeira jogados no chão, esmagamentos, escorregões em áreas lisas ou molhadas, entre outros. Durante o trabalho, utilize sempre calçados de segurança.



Vestuário e equipamento de proteção devem ser usados. Evite roupas largas ou presas ao corpo, as quais podem se enroscar nas partes móveis do equipamento.

AVISO

Os tipos de EPI's utilizados podem variar dependendo do tipo de atividade ou de riscos que poderão ameaçar a segurança e a saúde do trabalhador e da parte do corpo que se pretende proteger.

Os Equipamentos de Proteção Individual, além de essenciais à proteção do trabalhador, visam a manutenção de sua saúde física e proteção contra os riscos de acidentes do trabalho e/ou de doenças profissionais e do trabalho.

PERIGO

- **Risco de acidente!**

Observe todas as especificações do trator (peso, pneus e vazão de óleo) para que o equipamento não seja conectado com um trator incompatível.

- **Colocação em funcionamento**

Este trabalho só deve ser realizado por pessoas que tenham sido treinadas pelos técnicos e equipe da Civemasa.

Quando se coloca em funcionamento existe elevado perigo de acidentes.

Observe as indicações.

AVISO

- **Nos trabalhos de instalação e manutenção existe elevado perigo de acidentes.**

Antes de realizar os trabalhos, ler o manual de instruções e familiarizar-se com o equipamento.

- **Dependendo do âmbito do equipamento**

Corrija ou mande corrigir quaisquer defeitos ocorridos.

CUIDADO

- **Perigos e ferimentos ao realizar trabalhos no equipamento.**

Use equipamento de proteção adequado em todos os trabalhos de reparação e manutenção.

CUIDADO

- **Trabalhe com cuidado com o equipamento.**

- **Ligue / pare o equipamento.**

PERIGO

- **As pessoas podem ficar presas e seriamente feridas entre o equipamento e o trator.**

- **Retire as pessoas da área entre o equipamento e o trator.**

AVISO

- **Perigo de acidentes graves durante a manobra! Mantenha o ambiente em vista.**

- **Retire pessoas da área de manobra do equipamento.**

Ligar o equipamento:

Antes de ligar o implemento, leia cuidadosamente as instruções contidas neste manual.

Certifique-se de que a pessoa responsável pela operação está instruída quanto a sua utilização de forma correta e segura.

AVISO

- **Mantenha um kit de primeiros socorros em local de fácil acesso. Saiba como utilizá-lo.**

ATENÇÃO

- **Não permaneça entre o trator e o equipamento durante o acoplamento ou desacoplamento do trator.**

Equipamento em operação:

Quando operada de forma correta, a máquina é muito simples, porém é indispensável que todos os operadores conheçam o seu funcionamento e os riscos da sua utilização de forma errada. Seguindo as instruções de segurança descritas neste manual se evitará situações de risco para o operador, para terceiros e para os bens circundantes.

AVISO

- **A utilização do equipamento em aplicações não mencionadas neste manual é tida como trabalho não admissível e não está autorizada por esse fabricante.**

ATENÇÃO

- **Durante a operação ou transporte da máquina, esteja atento a buracos ou elevações no solo que possam oferecer riscos de acidentes.**

Guarde o equipamento:

AVISO

- **Coloque o equipamento em local coberto e seco, protegido do sol e da chuva, devidamente apoiado no solo.**

Cuidados e manutenção:

PERIGO

- **É proibido realizar serviços e manutenção, lubrificação, reparo, regulagem ou limpeza com a máquina ligada. Antes de realizar qualquer serviço, desligue o trator, retire a chave de partida.**

CUIDADO

- **Observar as indicações de segurança, cuidados e manutenção.**

O seu equipamento foi planejado e montado para um desempenho, economia e facilidade de operações máximas, sob uma variedade de condições de funcionamento.

A fim de manter um funcionamento sem problemas, faz-se necessário que os cuidados, a limpeza e a manutenção sejam respeitadas nos intervalos recomendados.

Lubrifique o equipamento

O equipamento deve ser lubrificado regularmente após cada lavagem.

Isso garante a prontidão operacional e reduz os custos de reparo e os tempos de inatividade.

CUIDADO

Higiene

- Utilizando da maneira correta, os lubrificantes e produtos em óleo mineral não apresentam qualquer perigo para a saúde.
- Deve ser evitado contato prolongado com a pele ou inalação de vapores.

Manuseio de lubrificantes

- Proteja-se de contato direto com óleos e lubrificantes por meio de utilização de luvas e/ou cremes de proteção.
- Lave as marcas de óleo na pele a fundo com água morna e sabão neutro.
- Não limpe sua pele com gasolina, óleo diesel e outros solventes.

Descarte

- Óleos, graxas e resíduos representam um grande perigo para o meio ambiente e tem que ser descartados de formas ambientalmente corretas e conforme as prescrições legais.
- Se necessário, contatar a administração local.
- Durante a operação e manutenção do equipamento, são produzidas várias substâncias que têm que ser descartadas de forma adequada.
- Ao descartar matérias-primas, excipientes e outros produtos químicos, devem ser respeitadas as predefinições das respectivas fichas de dados de segurança.
- Quando fora de serviço: se o equipamento já não estiver operacional tem que ser colocado fora de serviço. As peças do equipamento têm que ser separadas de acordo com os materiais e descartadas ou recicladas de forma ecológica. As prescrições aplicáveis devem ser respeitadas para esse fim.



Peças de reposição

Os acessórios e peças de reposição Civemasa. foram especialmente planejadas para esse equipamento.

Utilização e montagem de produtos que não sejam originais, pode em determinadas circunstâncias alterar negativamente as características de design do equipamento, e assim, prejudicar a segurança na operação do equipamento.

A Civemasa. não se responsabiliza por danos causados pela utilização de peças e acessórios não originais.

Se forem colocados adesivos de segurança no componente substituído, esses também têm que ser encomendados e aplicados na peça de reposição.

Manual de instruções

O manual de instruções faz parte do equipamento!

Se o manual de instruções não for observado, podem ocorrer ferimentos graves ou até a morte.

- Leia e observe as seções relevantes do manual de instruções antes de iniciar os trabalhos.
- Guarde o manual de instruções em local seguro e acessível.
- Transmita o manual de instruções aos usuários seguintes.

Qualificação de pessoal

Se o equipamento for utilizado de forma inadequada, podem ocorrer ferimentos graves ou até a morte.

Para que evite acidentes, todas as pessoas que utilizam o equipamento devem cumprir os seguintes requisitos:

- Realize o trabalho com o equipamento de forma segura no âmbito desse manual de instruções;
- Compreender o funcionamento do equipamento no contexto do seu trabalho e estar informado sobre os perigos do trabalho;
- Compreender o manual de instruções e implementar as informações nele contidas em sua totalidade;
- Uma pessoa em treinamento só pode trabalhar com o equipamento sob supervisão.

A entidade exploradora tem que:

- Regular a área de responsabilidade e monitoração pessoal;
- Formar e instruir o pessoal, se for necessário;
- Tornar o manual de instruções acessível ao operador;
- Assegurar que o operador compreendeu o manual de instruções.



Grupo de operadores

As pessoas que trabalham com o equipamento têm que receber formação adequada para as diferentes atividades.

Operadores instruídos

Essas pessoas têm que ter sido instruídas pela entidade formadora ou técnicos autorizados e devidamente qualificados para as respectivas atividades:

- Transporte em via pública;
- Utilização e configuração;
- Operação;
- Manutenção;
- Localização e eliminação de falhas.

Crianças em perigo

As crianças não têm capacidade de avaliar os perigos e comportam-se de forma imprevisível, isso as torna particularmente vulneráveis:

- Mantenha crianças afastadas;
- Assegure que não se encontrem crianças na área de perigo, especialmente antes de iniciar e acionar os movimentos do equipamento;
- Pare os tratores antes de sair;
- As crianças podem provocar movimentos perigosos no equipamento. Um equipamento que não esteja suficientemente seguro e sem supervisão é um perigo para as crianças!

Segurança no trânsito



- É proibido o transporte de pessoas no equipamento!
- Observe as larguras e alturas de transporte admissíveis. Preste atenção à altura de transporte em viadutos e cabos de alta tensão.
- Para equipamentos sem freio, selecione o peso do trator e a velocidade para que o equipamento possa ser controlado com segurança em todas as condições.
- Adapte sempre o modo de dirigir às condições da estrada para que evite acidentes e danos nos chassis.
- Considere habilidades pessoais e condições de estrada, trânsito, visibilidade e climáticas.
- Trave o equipamento para o transporte.
- Calce adequadamente o equipamento.
- Utilize amarras (cabos, correntes, cintas, etc.), em quantidade suficiente para imobilizar o equipamento durante o transporte.

Movimentação de máquina suspensa

PERIGO

- Toda movimentação de máquina deve ser feita por pessoas **CAPACITADAS** e **AUTORIZADAS** para este tipo de serviço.
- Observe todas as condições de segurança e uso de EPI, tais como calçado de segurança, óculos de segurança, capacete, luvas e outros EPI'S conforme indicação do SESMT.
- Utilize correntes, de no mínimo 3 metros de comprimento, para fazer o içamento com segurança.
- Utilize os pontos adequados para içamento, confirme que o equipamento está bem seguro. Evite acidentes.
- Sempre isole a área ao realizar o içamento e movimentação de componentes. Mantenha sempre a distância segura do equipamento.

O equipamento possui pontos adequados para içamento que estão localizados no quadro da mesma. Ao fazer manutenção ou transportar o equipamento, deve-se utilizar todos os pontos, nunca menos que isso.

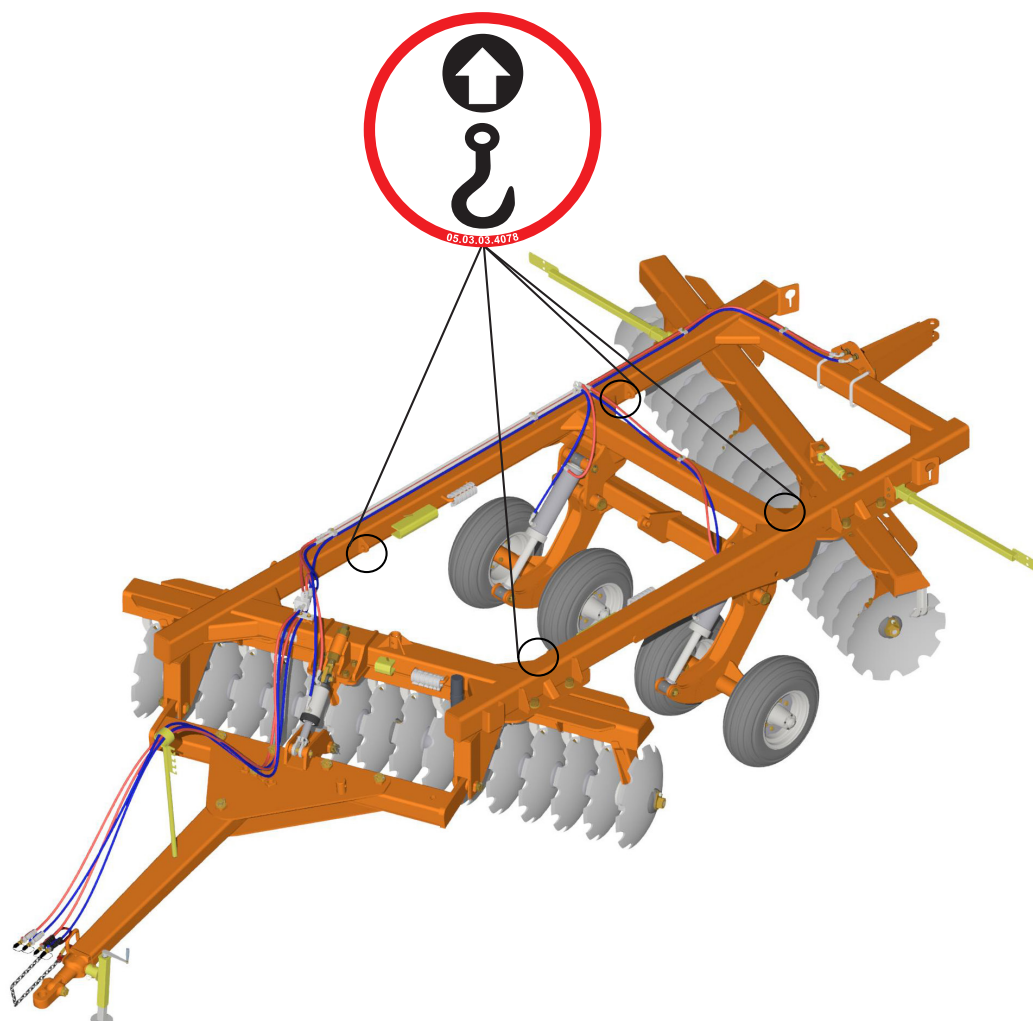

Normas de segurança no trabalho

Além de conhecimentos sobre o funcionamento, a operação do equipamento e suas tecnologias, é importante conhecer os aspectos legais do trabalho com o mesmo, como as normas de segurança, o manual do operador e os cuidados na operação. No meio rural, são utilizados ferramentas e equipamento que, se não forem manuseados de maneira adequada, poderão comprometer a saúde e a segurança das pessoas envolvidas.

O operador do trator agrícola deve estar capacitado e autorizado para essa atividade e, para isso, deve ser capaz de compreender as instruções inerentes à sua função através de cursos de formação, além de conhecer as normas de segurança relativas ao trabalho que realiza.

Devido aos riscos de acidentes aos quais o trabalhador rural está sujeito, foram criadas pelo Ministério do Trabalho e Emprego normas de segurança que visam diminuir os acidentes no trabalho. Especificamente em relação ao assunto de máquinas e equipamentos agrícolas, citamos as normas **NR 06**, **NR 12**, **NR 17** e **NR 31**.

Norma Regulamentadora - **NR 06**:

- Para os fins de aplicação desta Norma Regulamentadora, considera-se Equipamento de Proteção Individual (EPI) todo dispositivo ou produto de uso individual utilizado pelo trabalhador e destinado à proteção de riscos suscetíveis de ameaçar a segurança e a saúde no trabalho.

Norma Regulamentadora - **NR 12**:

- Esta Norma Regulamentadora e seus anexos definem referências técnicas, princípios fundamentais e medidas de proteção para garantir a saúde e a integridade física dos trabalhadores. Estabelece requisitos mínimos para a prevenção de acidentes e doenças do trabalho nas fases de projeto e de utilização de equipamentos de todos os tipos, e ainda em relação à sua fabricação, importação, comercialização e exposição. Entende-se como fase de utilização a construção, o transporte, a montagem, a instalação, o ajuste, a operação, a limpeza, a manutenção, a inspeção, a desativação e o desmonte do equipamento.

Norma Regulamentadora - **NR 17**:

- Esta Norma Regulamentadora visa estabelecer as diretrizes e os requisitos que permitam a adaptação das condições de trabalho às características psicofisiológicas dos trabalhadores, de modo a proporcionar conforto, segurança, saúde e desempenho eficiente no trabalho.

- As condições de trabalho incluem aspectos relacionados ao levantamento, transporte e descarga de materiais, ao mobiliário dos postos de trabalho, ao trabalho com máquinas, equipamentos e ferramentas manuais, às condições de conforto no ambiente de trabalho e à própria organização do trabalho.

Norma Regulamentadora - **NR 31**:

- Esta Norma Regulamentadora tem por objetivo estabelecer os preceitos a serem aplicados na organização e no ambiente de trabalho de forma a tornar compatíveis o planejamento e o desenvolvimento das atividades da agricultura, pecuária, silvicultura, exploração florestal e aquicultura com segurança e saúde no meio ambiente de trabalho.

Adesivos

Etiquetas de segurança advertem relativamente perigos, pontos de perigo e são parte importante do equipamento na segurança. Etiquetas de segurança em falta aumentam o risco de lesões e acidentes graves e mortais para as pessoas.

- Limpe as etiquetas que estiverem sujas.
- Faça a troca das etiquetas de segurança, que estiverem danificadas ou ilegíveis.

ATENÇÃO

- Este símbolo é um alerta utilizado para prevenção de acidentes.
- As instruções acompanhadas deste símbolo referem-se à segurança do operador, mecânicos ou de terceiros, portanto devem ser lidas e atentamente observadas. Quando as instruções de segurança não forem seguidas, pode ocorrer grave acidente com risco de morte.



Consulte o presente manual antes de realizar trabalhos de regulagens e manutenções.

Siga todas as recomendações, advertências e práticas seguras recomendadas neste manual, compreenda a importância de sua segurança, acidentes podem levar à invalidez ou inclusive a morte.

LEMBRE-SE, ACIDENTES PODEM SER EVITADOS!



Não verifique vazamentos no circuito hidráulico com as mãos, a alta pressão pode provocar grave lesão.



Nunca faça as regulagens ou serviços de manutenção com o equipamento em movimento.

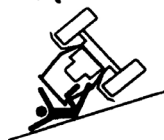

Tenha cuidado especial ao circular em declives. Perigo de capotamento.



Impeça que produtos químicos (fertilizantes, sementes tratadas, etc) entrem em contato com a pele ou com as roupas.



Mantenha os lugares de acesso e de trabalho limpos e livres de óleo, graxa, etc. Perigo de acidente.

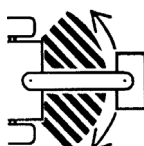

Não transite em rodovias ou estradas pavimentadas. Nas curvas fechadas, evite que as rodas do trator toquem o cabeçalho.



Ao acoplar o equipamento ao trator, utilize uma corrente para travar o cabeçalho do equipamento à barra de engate do trator. Esta medida evitará que as mangueiras hidráulicas venham a se romper ou que o equipamento venha a empinar em caso de quebra do sistema de engate.

2. Ao operador



Sempre utilize as travas para efetuar o transporte e a manutenção dos equipamentos.



Ao operar com tomada de potência (TDP), fazer com o máximo cuidado. Não aproximar quando em funcionamento.



É terminantemente proibido a presença de qualquer outra pessoa no trator ou no equipamento.



Tenha precaução quando circular debaixo de cabos elétricos de alta tensão.

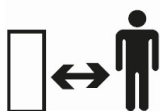

Mantenha um distanciamento seguro do equipamento na hora do trabalho.



Não abra ou remova proteções de segurança enquanto o equipamento estiver ligado.

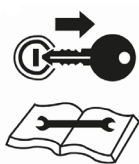

Desligue o motor e remova a chave do trator antes de realizar trabalho de manutenção ou reparo no equipamento.



Efetue a montagem de pneus com equipamentos adequados. O serviço deve ser executado somente por pessoas capacitadas para o trabalho.

Jamais solde a roda montada com pneu, o calor pode causar aumento da pressão de ar e provocar a explosão do pneu.

Ao encher o pneu se posicione ao lado do pneu, nunca na frente do mesmo.



Conforme a norma NR-17, todo profissional que realiza manuseio manual de cargas deve receber capacitação e orientação quanto aos métodos de levantamento, carregamento e deposição de cargas, para assim evitar os graves danos desencadeados por um levantamento de peso mal executado.

Informações gerais

As indicações de lado direito e lado esquerdo são feitas observando o equipamento por trás. Para solicitar peças ou os serviços de assistência técnica é necessário fornecer os dados que constam na plaqueta de identificação, a qual se localiza no chassi do equipamento.

MODELO MODEL	
Nº SÉRIE SERIAL NR	
DATA DATE	PESO WEIGHT
CIVEMASA www.civemasa.com.br Marchesan Imps. e Máq. Agr. TATU S.A. CNPJ: 52.311.289/0001-63 - MATÃO-SP-BRASIL	

AVISO

• Alterações e modificações no equipamento sem a autorização expressa da Civemasa, bem como o uso de peças de reposição não originais, implicam em perda de garantia.

Adesivos de segurança

Os adesivos de segurança alertam sobre os pontos do equipamento que exigem maior atenção e devem ser mantidos em bom estado de conservação. Se os adesivos de segurança forem danificados, ou ficarem ilegíveis, devem ser substituídos. A Civemasa comercializa os adesivos, mediante solicitação e indicação dos respectivos códigos.

 **PERIGO / DANGER / PELIGRO**



Para evitar acidentes, fique longe do equipamento quando o mesmo estiver articulando ou desarticulando.
Falhas mecânicas ou hidráulicas podem fazer com que o equipamento abaixe rapidamente.

In order to avoid accidents, keep away from the equipment when the same is folding or unfolding.
Mechanical or hydraulic failure can make the equipment to fall down quickly.

Para evitar accidentes, quede lejos del equipo cuando el mismo esté articulando o desarticulando.
Fallas mecánicas o hidráulicas pueden hacer con que el equipo baje rapidamente.

05.03.03.1896

LUBRIFICAR E REAPERTAR DIARIAMENTE
LUBRICATE AND TIGHTEN DAILY
LUBRICAR Y REAPRETAR DIARIAMENTE

05.03.03.1827

AVISO

• Mantenha os adesivos de segurança sempre limpos.

Adesivos de segurança



**ADVERTÊNCIA / WARNING /
ADVERTENCIA**

Para evitar acidentes, instale as travas dos cilindros antes do transporte ou antes de efetuar serviços no equipamento.

In order to avoid accidents activate cylinder locks before transportation or carrying out any service on the equipment.

Para evitar accidentes, instale las trabas de los cilindros antes del transporte o antes de efectuar trabajos en el equipo.

05.03.03.1738



**ATENÇÃO
ATTENTION
ATENCIÓN**



Leia o manual antes de iniciar o uso do equipamento.

Read the manual before attempting to work with the equipment.

Lea el manual antes de iniciar el uso del equipo.

05.03.03.1428



**PERIGO/DANGER/
PELIGRO**

Para evitar acidentes, não faça regulagens com o equipamento em movimento. Para manutenção e limpeza, desligue o motor do trator.

In order to avoid accidents, do not carry out adjustments with the equipment in movement. For maintenance and cleaning, switch off the tractor engine.

Para evitar accidentes, no haga reglajes con el equipo en movimiento. Para mantenimiento y limpieza, apague el motor del tractor.

05.03.03.1739

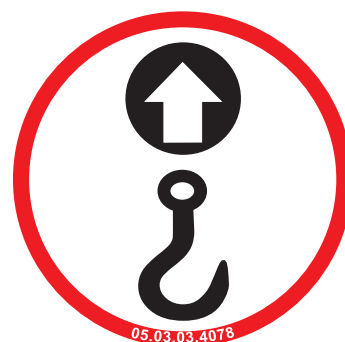

Etiqueta adesiva

Qtde.	Modelo	Código
2	Emblema GCCRO	05.03.03.4503
2	Emblema logo Civemasa	05.03.03.3239
1	Etiqueta adesiva advertência	05.03.03.1738
4	Etiqueta adesiva pontos para içamento	05.03.03.4078
1	Etiqueta adesiva atenção ler manual	05.03.03.1428
1	Etiqueta adesiva lubrificar e reapertar diariamente	05.03.03.1827
1	Etiqueta adesiva perigo	05.03.03.1896
1	Etiqueta adesiva perigo	05.03.03.1739

AVISO

• Substitua os adesivos de segurança que estão faltando ou danificados. O operador deve saber o significado e a necessidade de manter os adesivos no lugar e em boas condições. Deve estar ciente, também, dos perigos oferecidos pela falta de segurança e do aumento de acidentes, caso as instruções não forem seguidas.

Uso previsto do equipamento

As Grades Controle Remoto Offset, modelo GCCRO 7009 foram especialmente projetadas para grandes áreas. São ideais para a lavoura primária ou de nivelamento, com excelente aplicação no preparo do solo para culturas anuais ou perenes.

A estrutura do quadro resistente e adequado é feita de placas de aço dobradas, unidas por solda de boa penetração e fino acabamento, com peças resistentes nas concentrações de carga.

Possuem eficiente sistema de rodagem com acionamento hidráulico para o controle de profundidade e transporte seguro em longas distâncias. Este sistema de rodagem também agiliza as manobras durante o serviço.

Uso não permitido do equipamento

1. Para evitar danos, graves acidentes ou morte, **NÃO** transporte pessoas sobre qualquer parte do equipamento.
2. O equipamento não deve ser utilizado por operador inexperiente que não conheça todas as técnicas de condução, comando e operação.

3. Especificações técnicas

GCCRO 7009 S-0916

Modelo	GCCRO 7009
Espaçamento (mm).....	230
Dimensões dos discos	Ø 26" x 6,0 mm ou Ø 28" x 7,5 mm
Tipo dos discos	Côncavos recortados
Mancais - comprimento.....	225 mm
- tipo	Mancal Duromark Oscilante (DMO)
Separadores - comprimento	226 mm
- tipo	Fundido
Diâmetro do eixo	Ø 41,3 mm (1.5/8")
Tipo de acoplamento	Barra de tração
Pneus.....	Vide página de pressão dos pneus
Velocidade de trabalho	5,0 a 7,0 km/h
Velocidade de transporte	30,0 km/h

Modelo	Número de discos	Largura de corte (mm)	Peso (kg) aproximado	Potência (cv) no motor do trator
GCCRO 7009 Rígida	32	3850	4795	180 - 200
	36	4270	5140	200 - 220
	40	4700	5145	220 - 240
	44	5155	5645	240 - 260
	48	5600	5885	260 - 280
	52	6020	6225	280 - 300
GCCRO 7009 Pontas dobráveis	56	6455	7984	300 - 320
	60	6900	8190	320 - 340
	64	7320	8400	340 - 360
	68	7785	8740	360 - 380
	72	8200	8945	400 - 420

AVISO

- * Pesos aproximados com discos Ø 28" x 7,5 mm, hidráulico.
- A potência requerida no motor do trator poderá sofrer variações conforme as condições do terreno.

3. Especificações técnicas

civemasa

Dimensões para o transporte e armazenamento

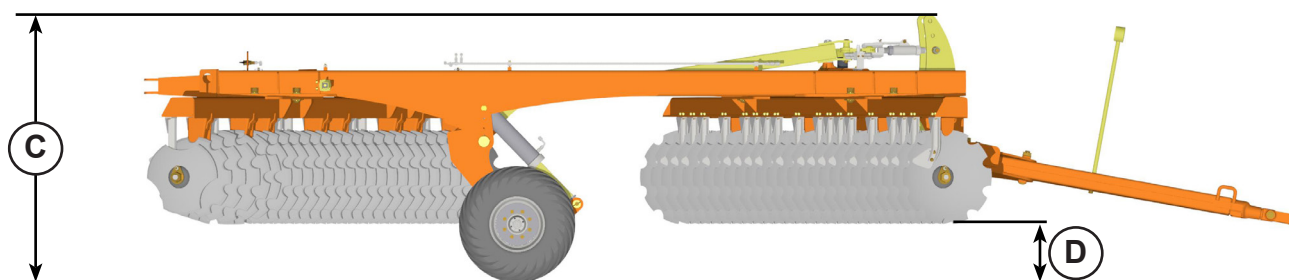
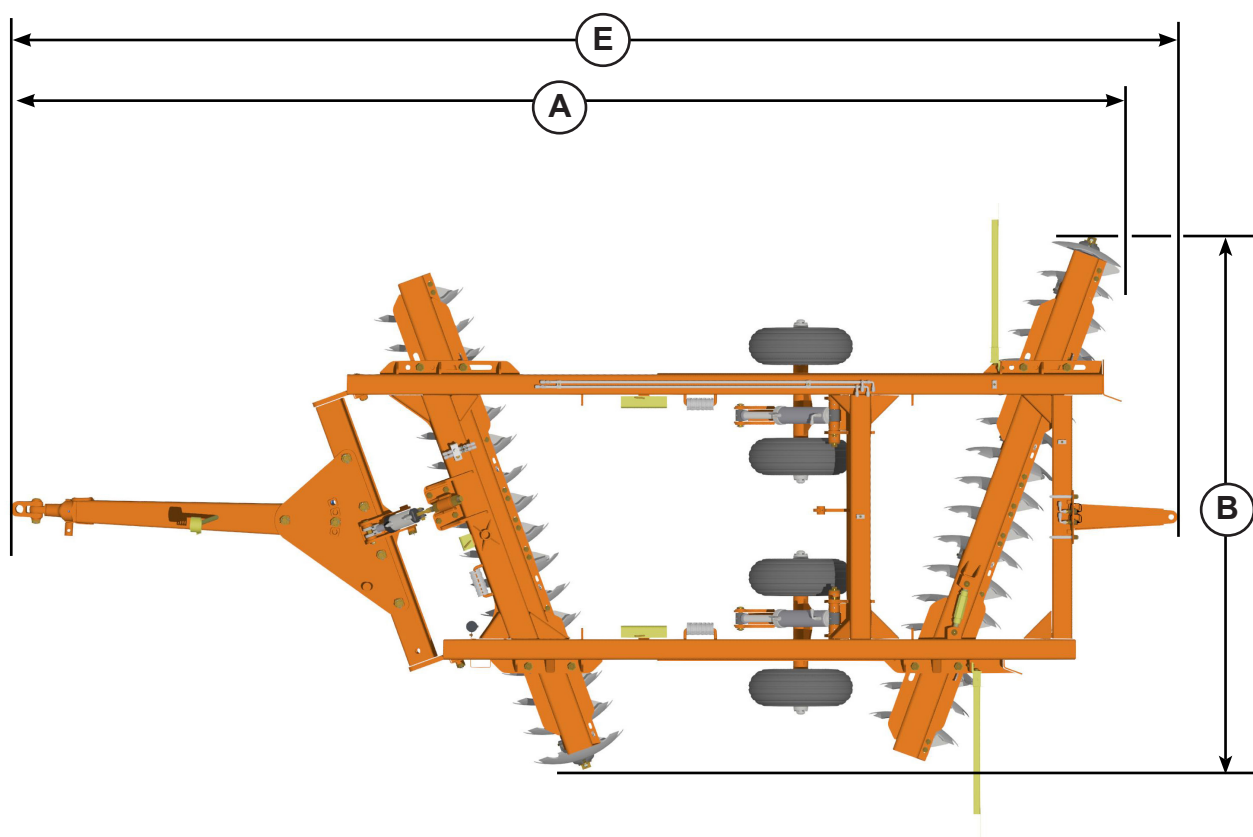

AVISO

- A medida "B" é equivalente a LARGURA TOTAL da grade (com os discos abaixados, no caso das articuladas).
- Medidas aproximadas em milímetros.

Dimensões para o transporte e armazenamento

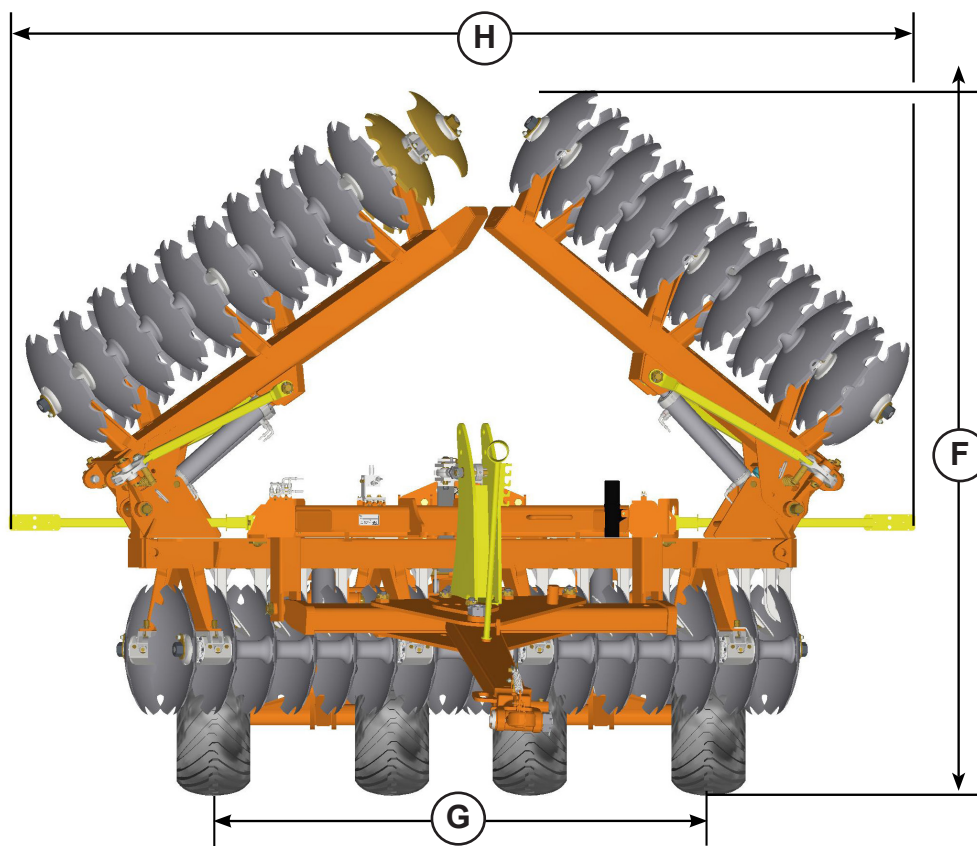

Modelo	Número de discos	Dimensões							
		A	B	C	D	E	F	G	H
GCCRO 7009	32	8240	3960	2010	390	8665	-	2530	4865
	36	8325	4395	2010	390	8665	-	2530	4865
	40	8405	4830	2010	390	8665	-	2530	4865
	44	8485	5270	2010	390	8665	-	2530	4865
	48	8560	5705	2010	440	8665	-	2660	4865
	52	8625	6140	2010	440	8665	-	2660	4865
	56	2350	6560	2015	440	9370	3260	2660	4865
	60	9430	6980	2015	440	9370	3380	2660	4865
	64	9470	7415	2015	440	9370	3500	2660	4865
	68	9560	7880	2015	440	9370	3625	2660	4865
72	9685	8325	2015	440	9370	3815	2660	4865	

AVISO

- A medida "B" é equivalente a LARGURA TOTAL da grade (com os discos abaixados, no caso das articuladas).
- Medidas aproximadas em milímetros.

GCCRO 7009 (hidráulico) - 32 a 52 discos

- | | |
|--------------------------------|------------------------------|
| 01 - Quadro | 08 - Trava para transporte |
| 02 - Seção de discos dianteira | 09 - Topadores |
| 03 - Seção de discos traseira | 10 - Engate traseiro |
| 04 - Sistema de rodagem | 11 - Macaco |
| 05 - Suporte das mangueiras | 12 - Circuito hidráulico |
| 06 - Conjunto barra de tração | 13 - Corrente |
| 07 - Engate ao trator | 14 - Estabilizador do chassi |

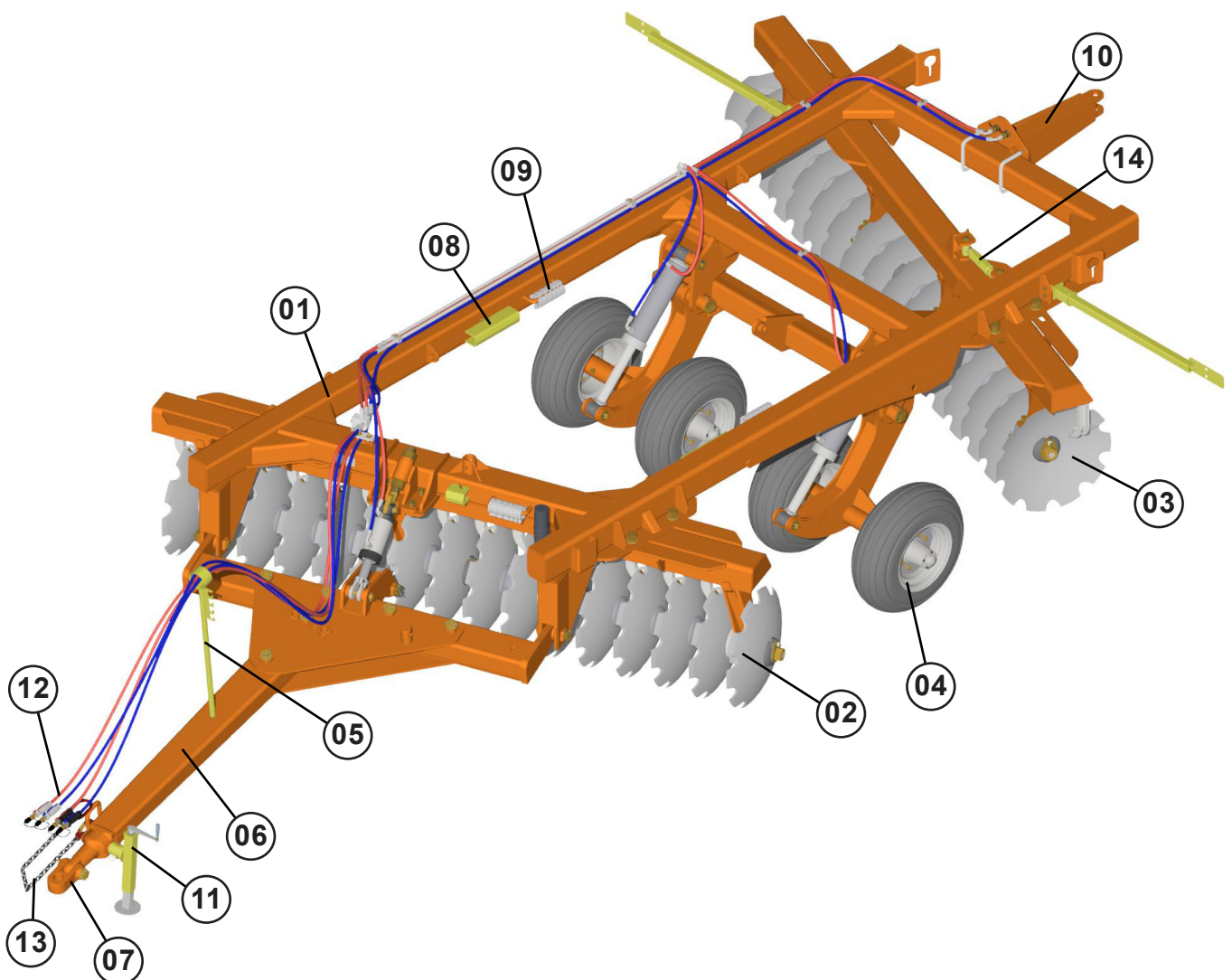

GCCRO 7009 (hidráulico) - 56 a 72 discos

- | | |
|--------------------------------|------------------------------|
| 01 - Quadro | 09 - Topadores |
| 02 - Seção de discos dianteira | 10 - Engate traseiro |
| 03 - Seção de discos traseira | 11 - Macaco |
| 04 - Sistema de rodagem | 12 - Circuito hidráulico |
| 05 - Suporte das mangueiras | 13 - Corrente |
| 06 - Conjunto barra de tração | 14 - Estabilizador do chassi |
| 07 - Engate ao trator | 15 - Pontas dobráveis |
| 08 - Trava para transporte | 16 - Cilindro hidráulico |

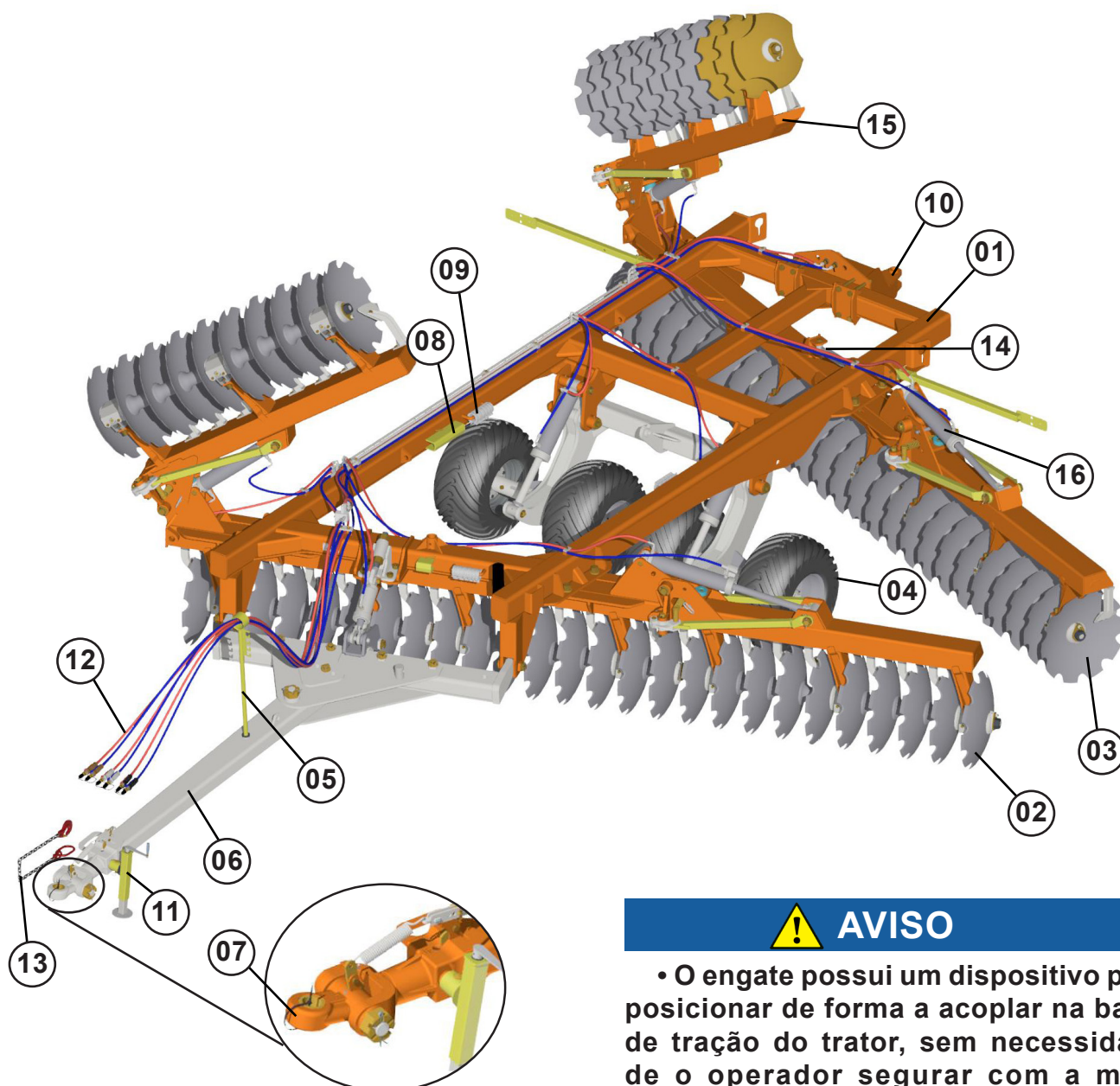

AVISO

• O engate possui um dispositivo para posicionar de forma a acoplar na barra de tração do trator, sem necessidade de o operador segurar com a mão, evitando acidente de trabalho.

GCCRO 7009 (mecânico) - 32 a 52 discos

- | | |
|--------------------------------|------------------------------|
| 01 - Quadro | 09 - Topadores |
| 02 - Seção de discos dianteira | 10 - Engate traseiro |
| 03 - Seção de discos traseira | 11 - Macaco |
| 04 - Sistema de rodagem | 12 - Circuito hidráulico |
| 05 - Suporte das mangueiras | 13 - Corrente |
| 06 - Conjunto barra de tração | 14 - Estabilizador do chassi |
| 07 - Engate ao trator | 15 - Barra estabilizadora |
| 08 - Trava para transporte | 16 - Extensor de regulagem |

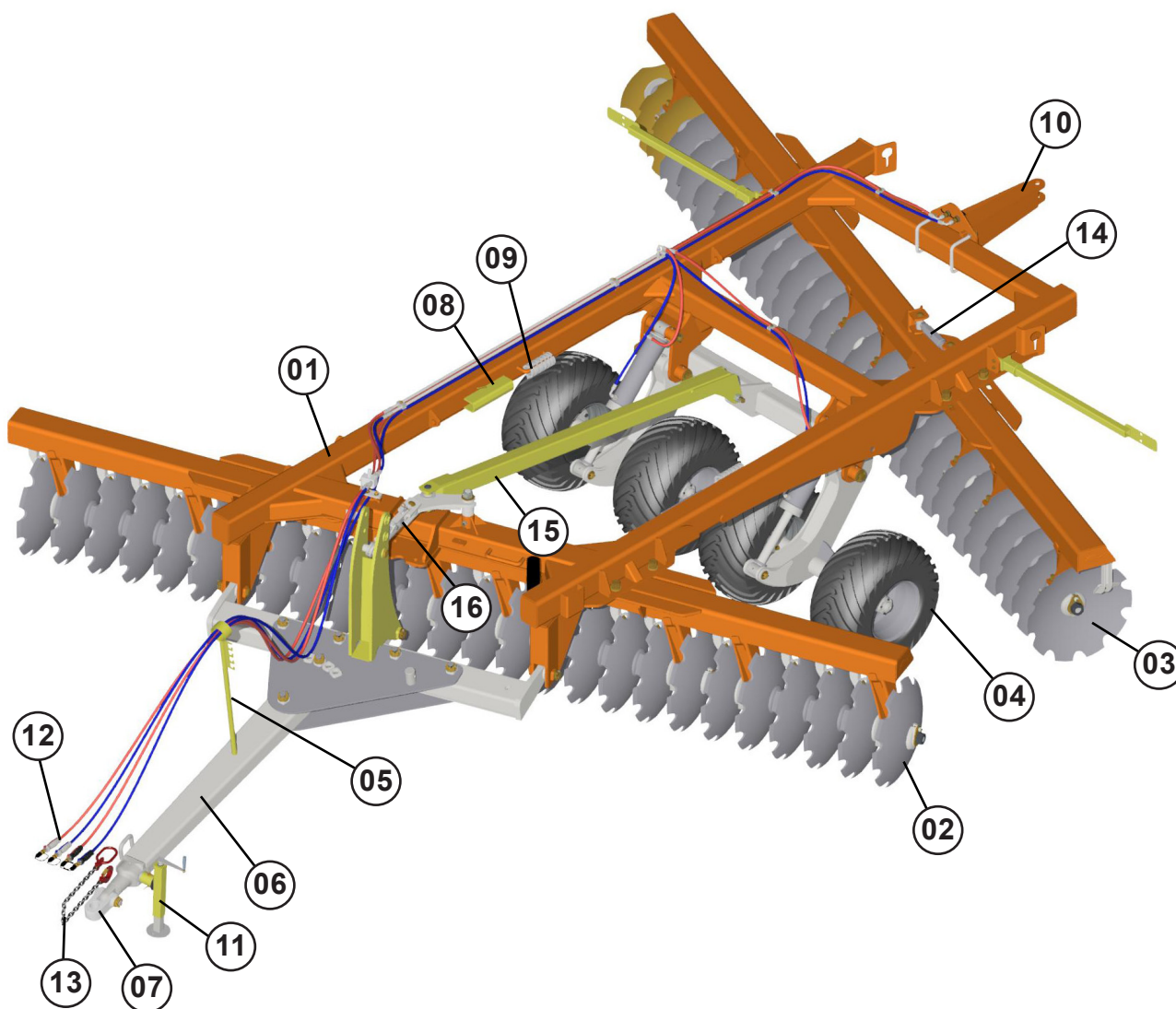

4. Componentes

GCCRO 7009 (mecânico) - 56 a 72 discos

- | | |
|--------------------------------|------------------------------|
| 01 - Quadro | 10 - Engate traseiro |
| 02 - Seção de discos dianteira | 11 - Macaco |
| 03 - Seção de discos traseira | 12 - Circuito hidráulico |
| 04 - Sistema de rodagem | 13 - Corrente |
| 05 - Suporte das mangueiras | 14 - Estabilizador do chassi |
| 06 - Conjunto barra de tração | 15 - Pontas dobráveis |
| 07 - Engate ao trator | 16 - Cilindro hidráulico |
| 08 - Trava para transporte | 17 - Barra estabilizadora |
| 09 - Topadores | 18 - Extensor de regulagem |

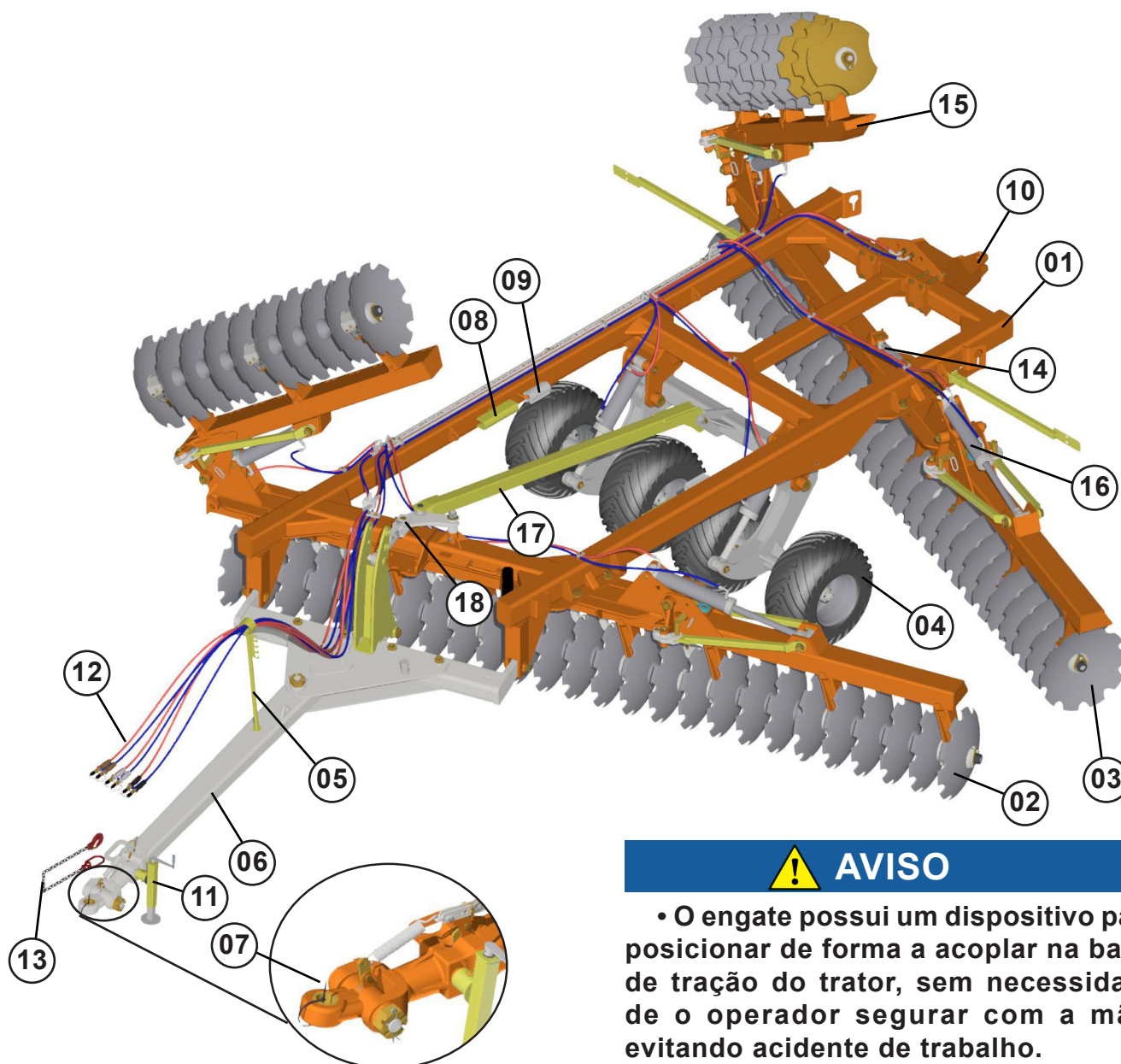

AVISO

• O engate possui um dispositivo para posicionar de forma a acoplar na barra de tração do trator, sem necessidade de o operador segurar com a mão, evitando acidente de trabalho.

PERIGO

• **SOMENTE** pessoas devidamente **QUALIFICADAS** e **AUTORIZADAS** podem montar / desmontar este equipamento, as quais comprovem experiência e competência para este tipo de trabalho.

• Utilizar óculos de segurança e protetor auricular, luvas e outros EPI'S conforme indicação do SESMT.

• Evitar contato direto com o óleo de lubrificação, e não jogar nenhum tipo de óleo lubrificante e/ou graxa no meio ambiente.

Inicialmente, coloque todas as peças em local limpo e com fácil identificação. Confira a quantidade com a lista de embalagem que se encontra dentro da caixa de componentes.

Uso do jogo de chaves

• Usam-se as chaves (A) no aperto das porcas das seções de discos, sendo uma para segurar a porca do eixo de um lado, enquanto aperta-se a porca da outra extremidade, evitando, assim, que o eixo gire.

• A chave (B) é usada para aperto das porcas do conjunto de tração.

• A chave (C) é usada para ajustar a porca reguladora do estabilizador traseiro.

• A chave (D) é usada para aperto das porcas das seções de discos.

• A chave (E) é usada para aperto das porcas dos parafusos dos mancais.



CUIDADO

• Recomenda-se o uso de luvas, especialmente na montagem das seções de discos.

Antes de iniciar a montagem das seções de discos, verifique a posição correta de mancais e separadores conforme as figuras das páginas seguintes:

Montagem dos mancais e separadores



GCCRO 7009
32 discos
8 mancais DMO
21 separadores

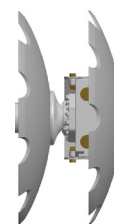

Mancal

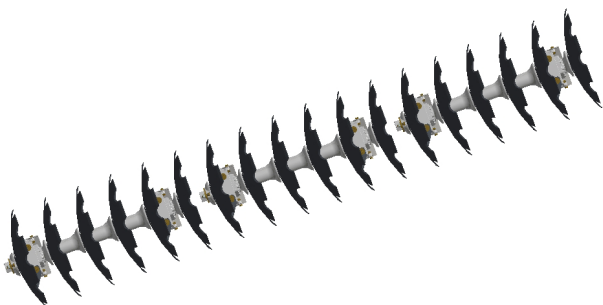

GCCRO 7009
36 discos
12 mancais DMO
19 separadores



Separador

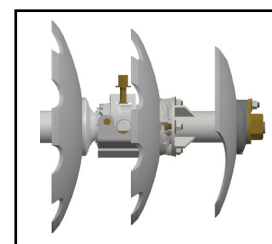

"Degradê"



Montagem dos mancais e separadores

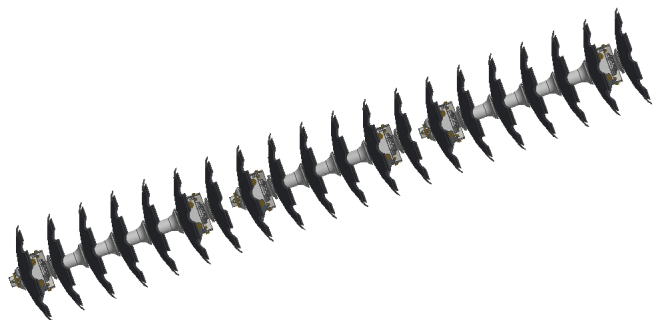

GCCRO 7009
40 discos
12 mancais DMO
23 separadores

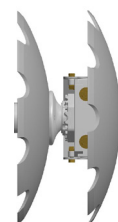

Mancal



Separador



GCCRO 7009
44 discos
12 mancais DMO
27 separadores

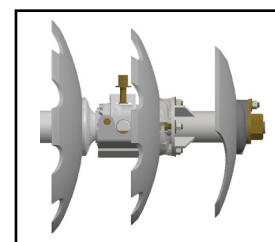

"Degradê"

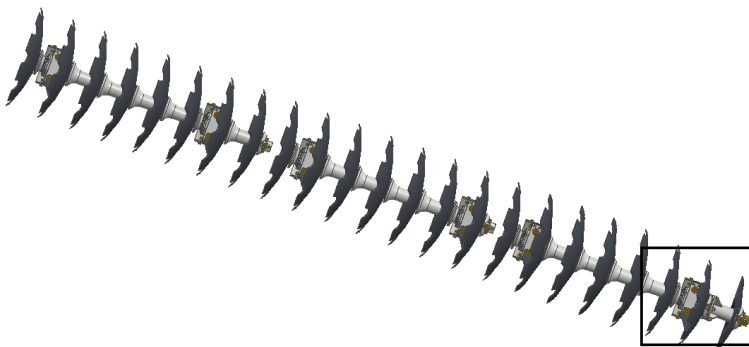

Montagem dos mancais e separadores



GCCRO 7009
48 discos
12 mancais DMO
31 separadores

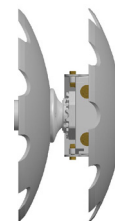

Mancal



Separador



GCCRO 7009
52 discos
16 mancais DMO
29 separadores

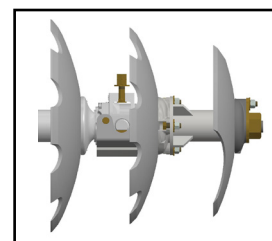

"Degradê"

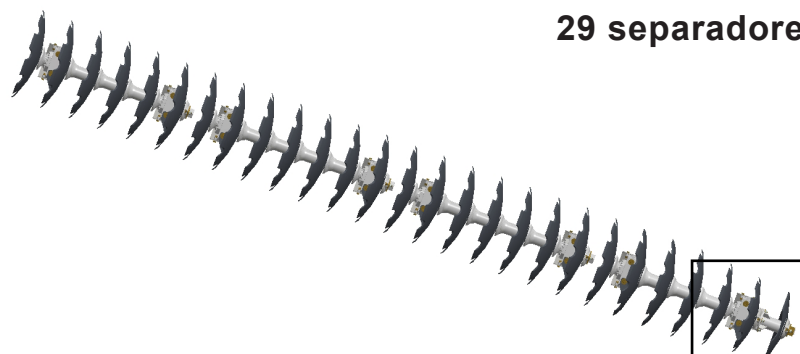

Montagem dos mancais e separadores



GCCRO 7009
56 discos
16 mancais
33 separadores

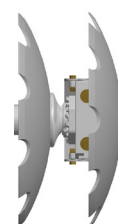

Mancal

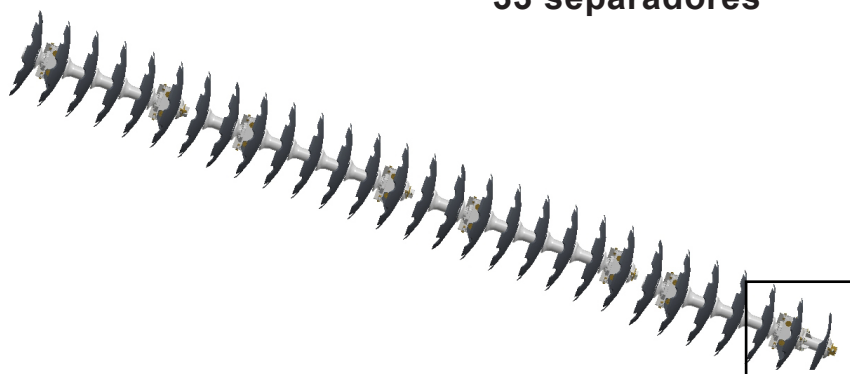

GCCRO 7009
60 discos
16 mancais
37 separadores



Separador

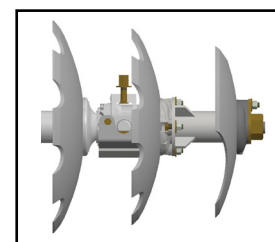

"Degradê"



Montagem dos mancais e separadores



GCCRO 7009
64 discos
16 mancais
41 separadores

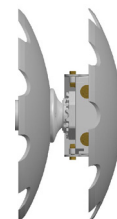

Mancal

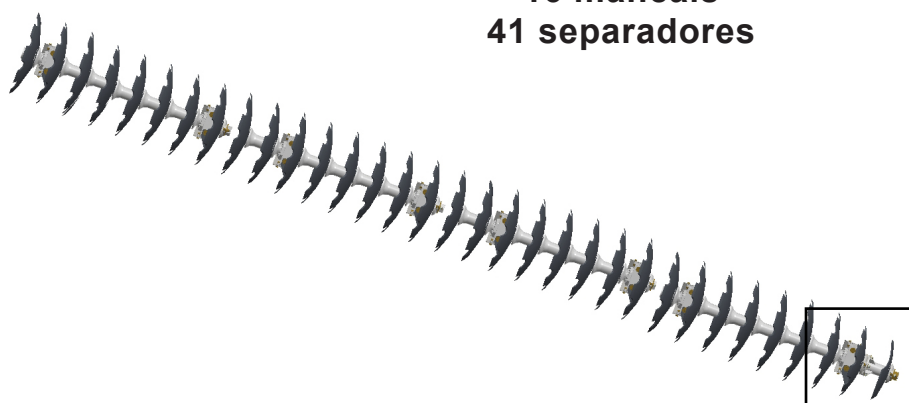

GCCRO 7009
68 discos
20 mancais
41 separadores



Separador

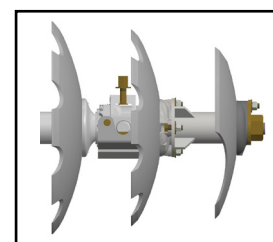

"Degradê"



Montagem dos mancais e separadores



GCCRO 7009
72 discos
20 mancais
45 separadores

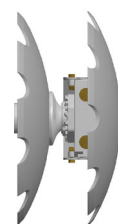

Mancal



Separador

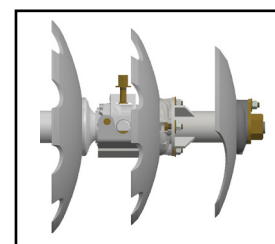

"Degradê"

Montagem das seções de discos

1. Coloque a trava do eixo externa (A) junto ao eixo (B).
2. Em seguida, aperte a porca (C) até passar 5 mm da face do eixo.
3. Coloque um disco (D), mancais (E) e os separadores (F) seguindo os esquemas das páginas anteriores.
4. Coloque a trava do eixo interna (G) e a outra porca (C1).
5. Coloque o parafuso (H) que prende a trava da porca (I), juntamente com arruela lisa e porca, somente do lado externo das seções.
6. Agora, utilizando as chaves (A) da página jogo de chaves, faça o aperto das seções, da seguinte maneira:
 - a) Coloque uma das chaves do lado externo das seções (lado travado), deixando apoiar no solo (conforme a página seguinte).
 - b) Do lado interno, utilize a outra chave e faça o aperto das seções até conseguir o torque máximo.
 - c) Para o aperto das seções, as mesmas devem permanecer "calçadas" com pedaço de madeira ou outro objeto, para não se movimentarem (conforme a página seguinte).
7. Por último, coloque o parafuso (H1) e posicione a trava da porca (I1) fixando com arruela lisa e porca.

AVISO

- Verifique o lado correto dos mancais e separadores de acordo com a concavidade dos discos.

Mancal DMO

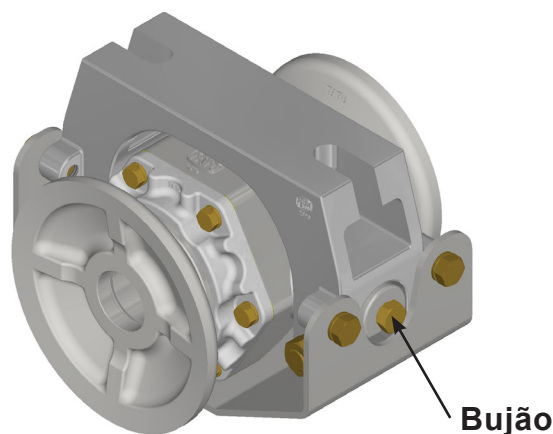

Montagem das seções de discos



Tabela de torque	
Diâmetro do eixo	pé-libra
1.1/4"	1840
1.1/2"	2670
1.5/8"	2890
1.3/4"	3020
2"	3150
2.1/8"	3300
2.1/2"	3500
2.3/4"	3750
3"	4000



AVISO

- As roscas do eixo (B) devem ser limpas e engraxadas antes de sua montagem. Ver tabela de torque na página Dados importantes (tabela de torque).

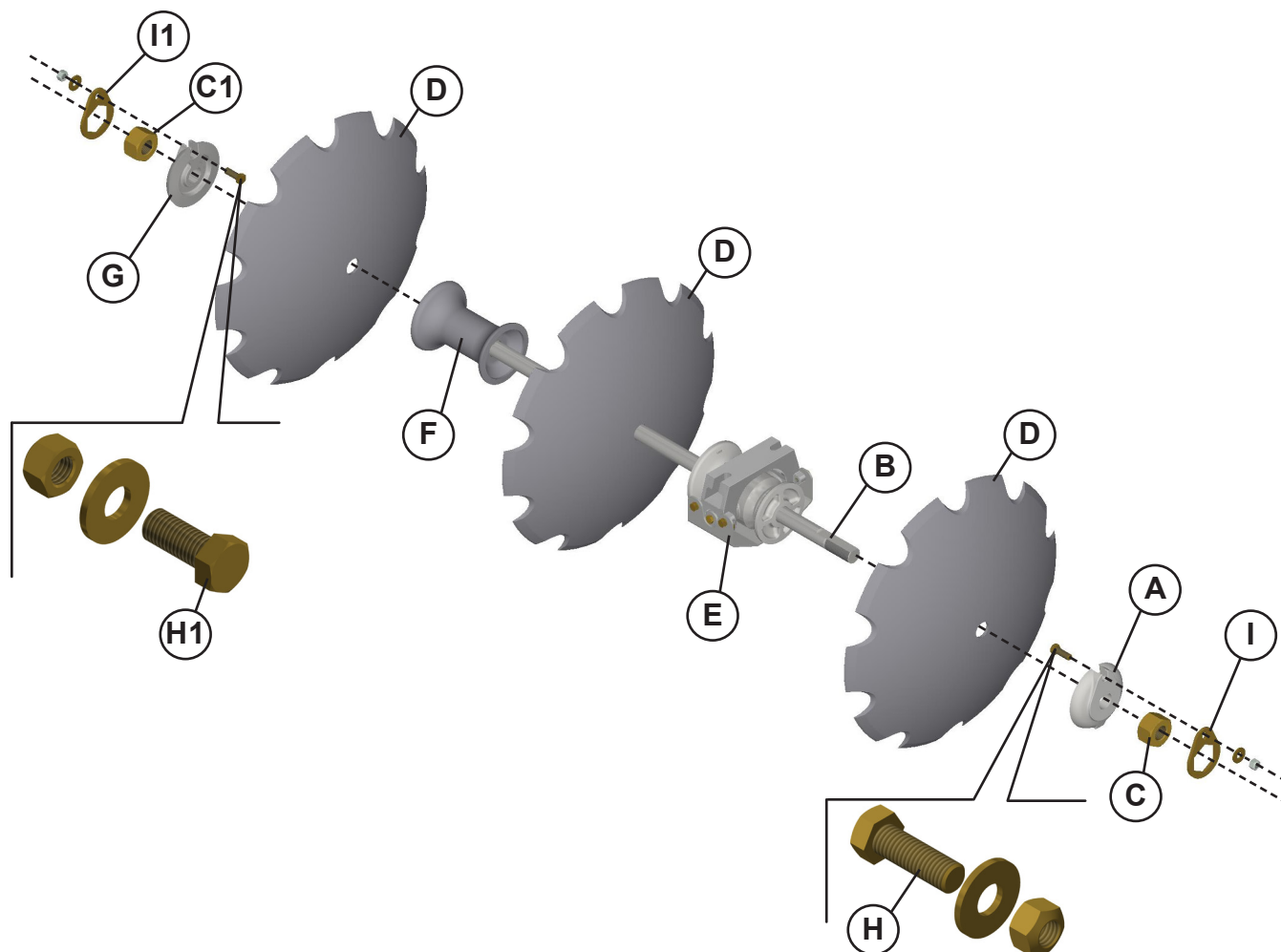
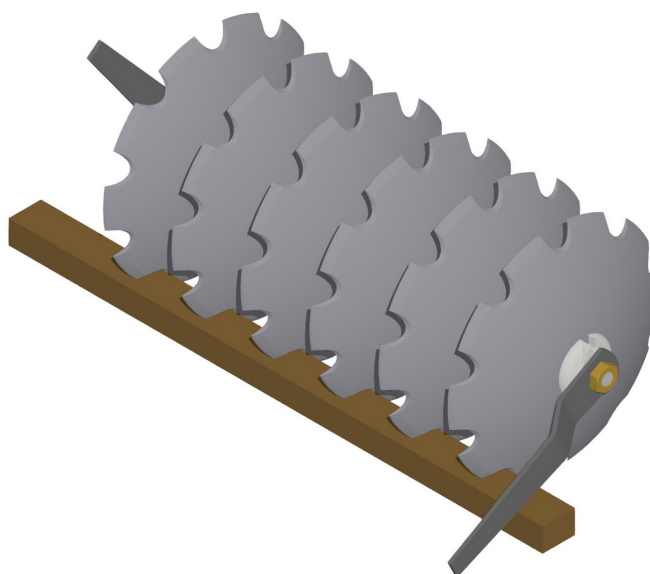
Montagem das seções de discos de acabamento

1. Coloque a trava externa "*furrow filler*" (A) junto ao eixo (B).
2. Em seguida, aperte a porca (C) até passar 5 mm da face do eixo.
3. Coloque os discos (D), mancais (E) e os separadores (F), conforme os esquemas das páginas anteriores.
4. Coloque a trava interna (G) e a outra porca (C1).
5. Coloque o parafuso (H) que prende a trava da porca (I), juntamente com arruela lisa e porca, somente do lado interno das seções.
6. Em seguida, apoie os discos para que não gire e faça o primeiro aperto conforme imagem da página seguinte, usando as chaves da página Montagem (Jogo de chaves).
7. No lado externo da seção de disco, acople o separador (J) na trava externa "*furrow filler*" (A) usando parafusos (H1), apertando com arruelas lisas e porcas.
8. Fixe o disco (K) no eixo do separador (J) e em seguida coloque a trava externa do eixo (L) no eixo do separador.
9. Em seguida fixe a porca (C2) no eixo do separador (J).
10. Utilizando as chaves da página de jogo de chaves, faça o aperto das seções, da seguinte maneira:
 - a) Coloque uma das chaves do lado externo das seções (lado travado), deixando apoiar no solo (conforme a página seguinte).
 - b) Do lado interno, utilize a outra chave e faça o aperto das seções, até conseguir o torque máximo.
 - c) Para o aperto das seções, as mesmas devem permanecer "calçadas" com pedaço de madeira ou outro objeto, para não se movimentarem (conforme a página seguinte).
11. Por último, coloque o parafuso (H2) e posicione a trava da porca (I1) fixando com arruela lisa e porca.



AVISO

- **Verifique o lado correto dos mancais e separadores de acordo com a concavidade dos discos.**

Montagem das seções de discos de acabamento



Tabela de torque

Diâmetro do eixo	pé-libra
1.1/4"	1840
1.1/2"	2670
1.5/8"	2890
1.3/4"	3020
2"	3150
2.1/8"	3300
2.1/2"	3500
2.3/4"	3750
3"	4000

AVISO

- As roscas do eixo (B) devem ser limpas e engraxadas antes de sua montagem. Ver tabela de torque na página Dados importantes (tabela de torque).

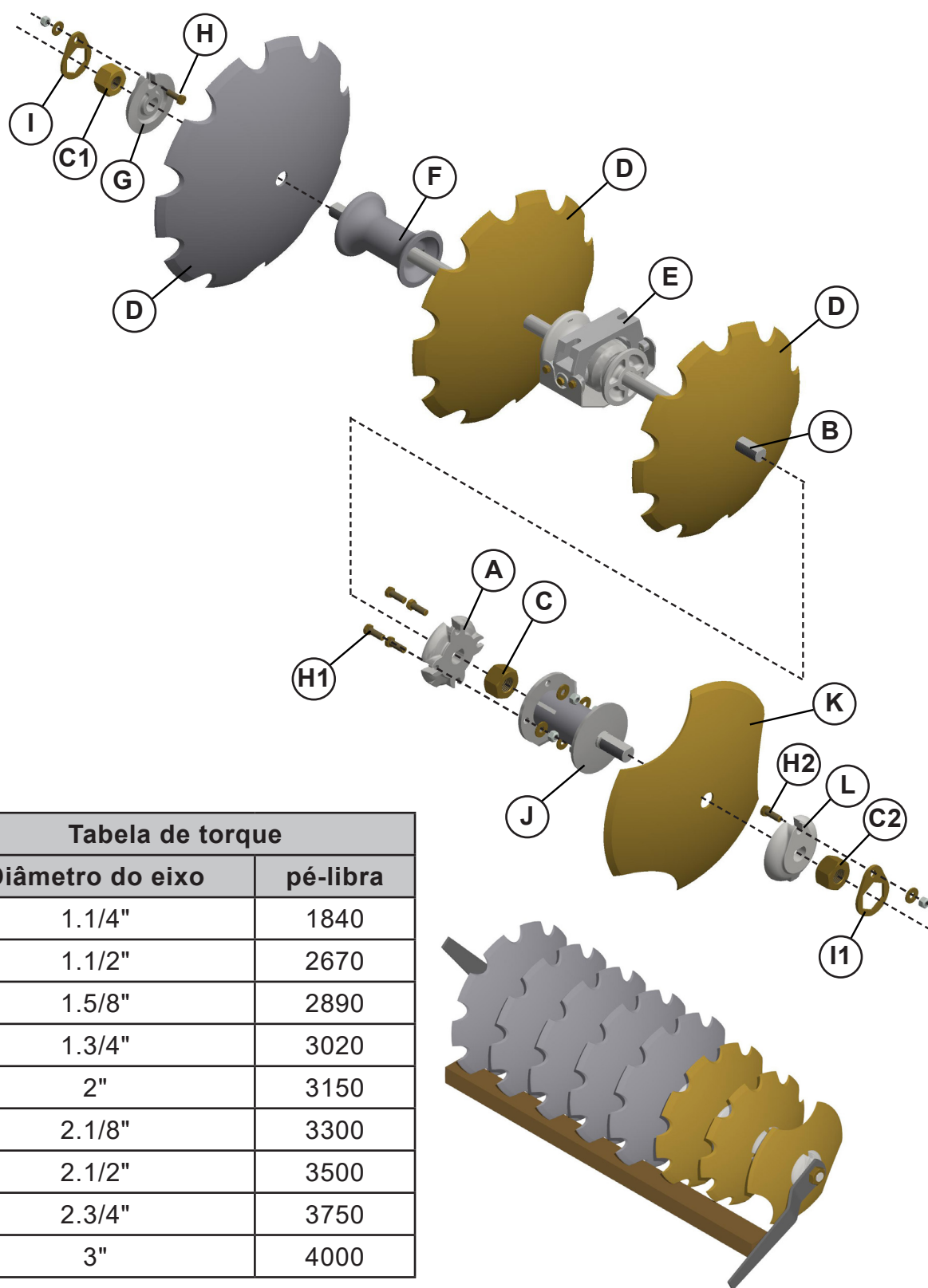
Montagem das seções de discos nos chassis

AVISO

• A seção dianteira tomba a terra para a direita, a seção traseira tomba para a esquerda.

Na fixação das seções, as sapatas devem permanecer voltadas à concavidade dos discos.

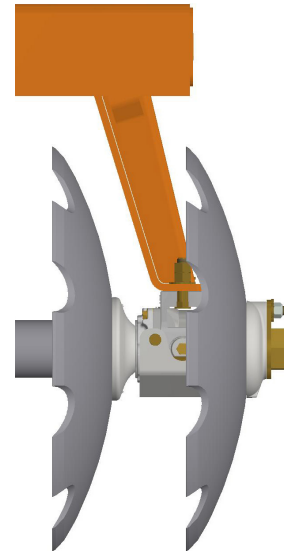

Para mancais DMO:

1. Coloque o parafuso (A), passando pela caixa do mancal (E) e pelo orifício da sapata (D); por cima coloque arruela lisa (B), porca e contraporca (C).

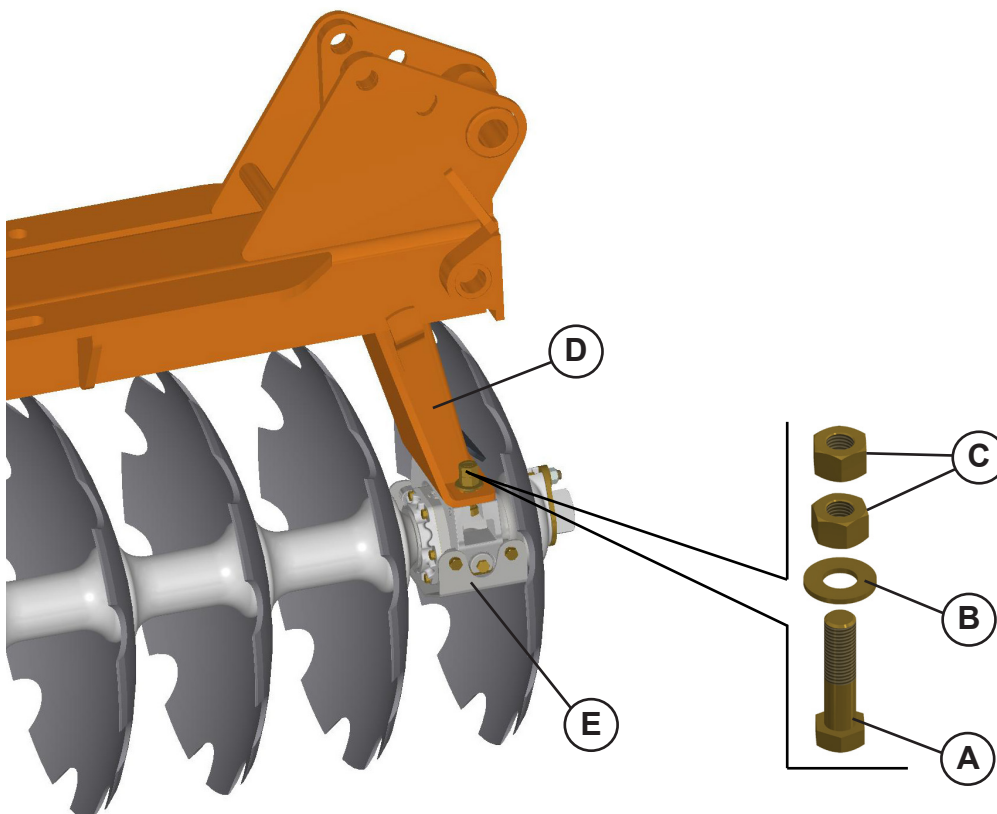

Montagem das seções de discos nos chassis

1. No outro furo da sapata (D) coloque o parafuso (A), passando pela caixa do mancal (E) e pelo orifício da sapata; por cima coloque o limpador (F) fixando com arruela lisa (B), porca e contraporca (C).
2. Observe a posição de fixação dos limpadores e a montagem com a extremidade voltada para o lado da concavidade dos discos.
3. Repita esta operação nos outros mancais.

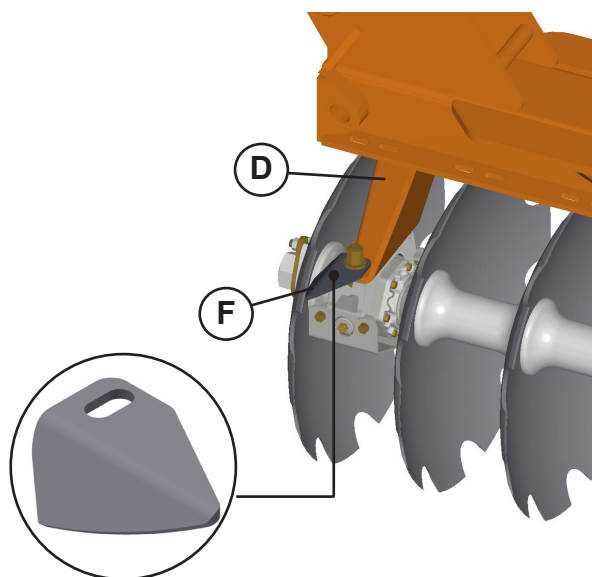

AVISO

- Os limpadores nos mancais permitem regulagem para aproximá-los ou distanciá-los dos discos.

Montagem dos limpadores

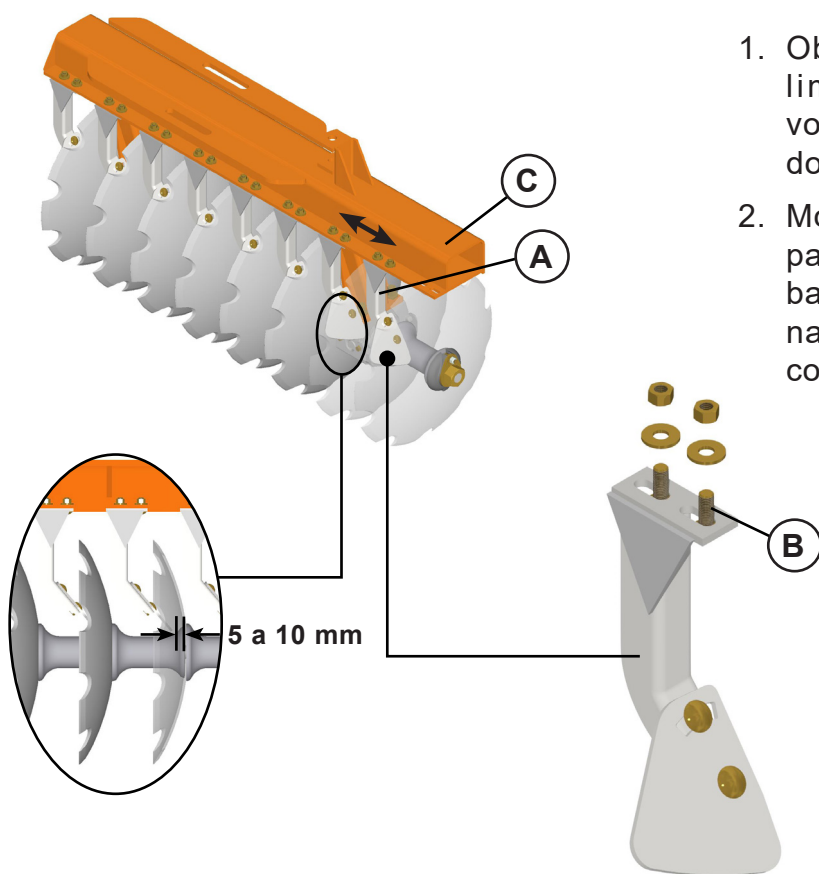

1. Observe a posição de fixação dos limpadores com a extremidade voltada para o lado da concavidade dos discos.
2. Monte os limpadores (A) através dos parafusos (B), que são colocados por baixo da chapa de fixação. Por cima na placa de fixação do chassi (C), coloque as arruelas lisas e as porcas.

AVISO

- Os limpadores permitem regulagem para aproximá-los ou distanciá-los dos discos; devendo ficar de 5 a 10 mm de distância.

Montagem dos chassis porta discos no quadro

1. Fixe os chassis porta discos (dianteiro e traseiro) no quadro (A), através do parafuso (B) e arruela quadrada colocando-os de baixo para cima.
2. Em seguida, prenda com arruela lisa, arruela de pressão e porca.

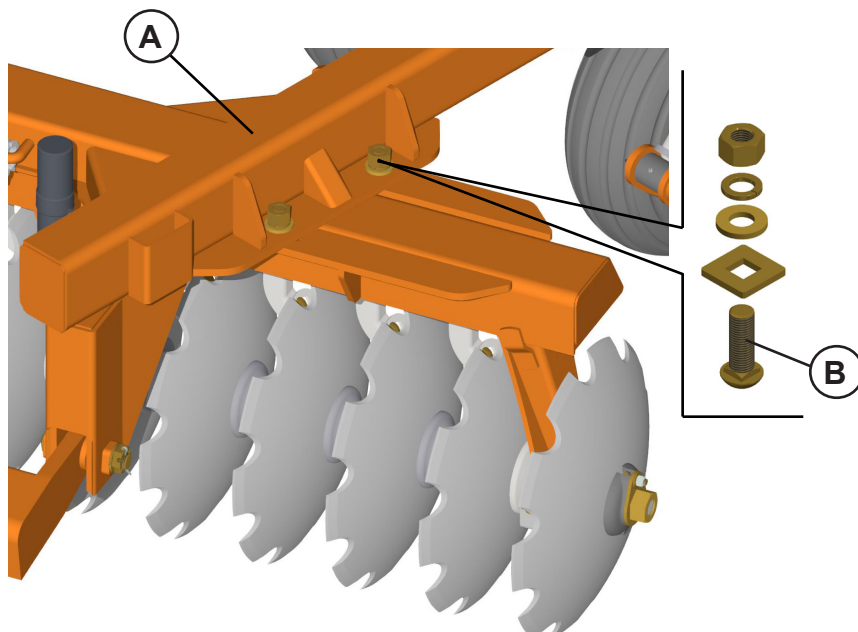

Montagem do fixador do suporte da lanterna

1. Prenda o fixador do suporte da lanterna (C), no quadro (D), através dos parafusos (E), arruelas de pressão e porcas.

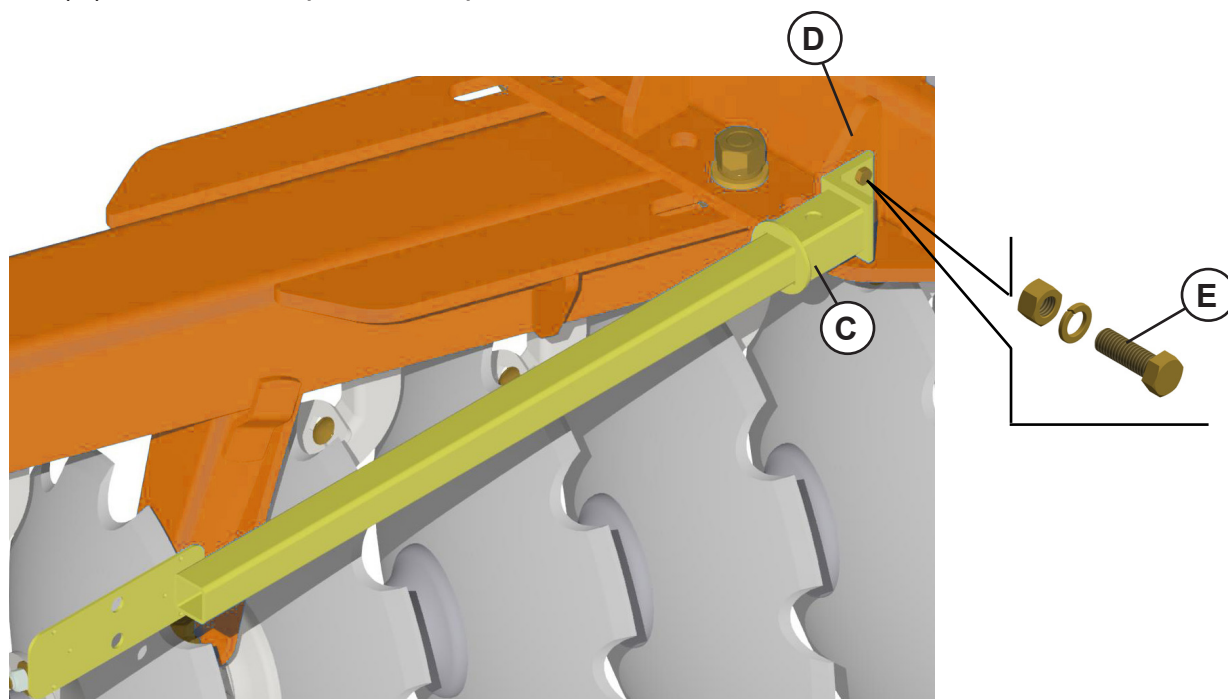

Montagem do estabilizador do chassi

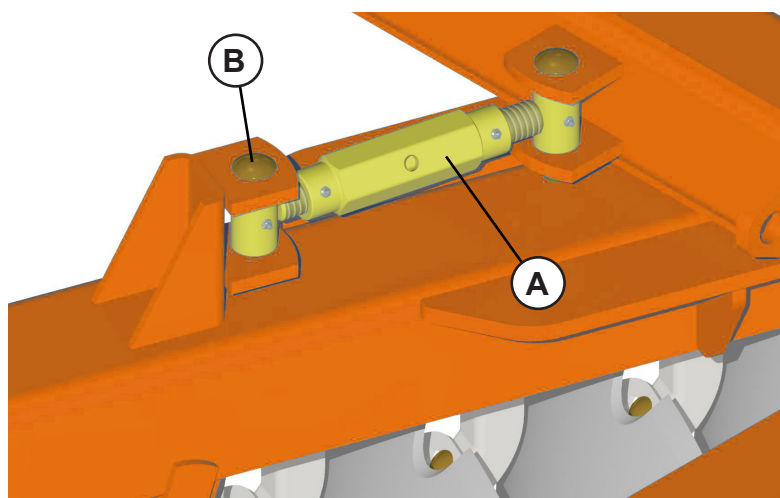

1. A grade permite um deslizamento lateral do chassi porta discos traseiro em 150 mm. O ajuste é feito por meio da porca reguladora do estabilizador (A). Para elevar a grade totalmente, observe o nivelamento do mesmo.
2. Para montar o estabilizador, fixe-o no suporte através dos pinos (B) e contrapinos.

Montagem dos pneus e rodeiros ao quadro

1. Fixe o rodado (F) ao quadro (E), usando eixo de junção (A), parafusos (B), arruelas de pressão (C) e arruelas lisas (D).
2. Prenda o cubo (G) no suporte do rodado (F), usando o parafuso (H), arruela de pressão e porca. Em seguida, fixe a roda (I) no cubo (G) prendendo com os parafusos (J) e porcas (K).

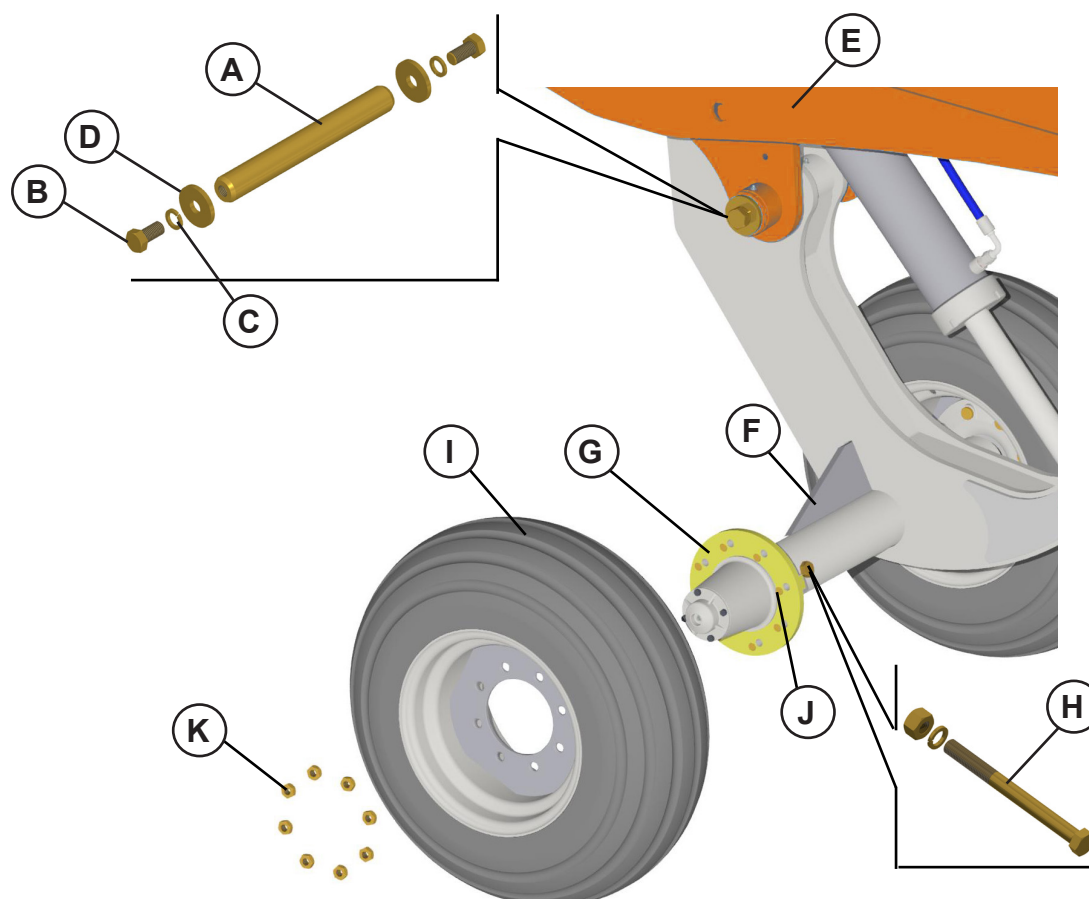

Montagem do engate traseiro

1. Fixe o engate traseiro (A) ao quadro (B), através dos prendedores (C), arruelas de pressão e porcas.

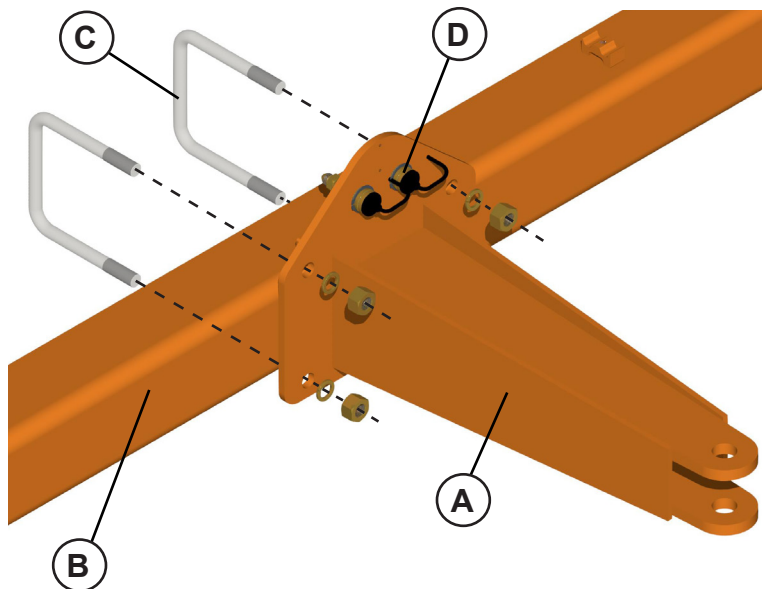

Engate para
grades de 32
a 52 discos

1. Fixe o engate traseiro (E) ao quadro (F), através das garras traseiras de fixação (G), parafusos (H), arruelas de pressão e porcas.

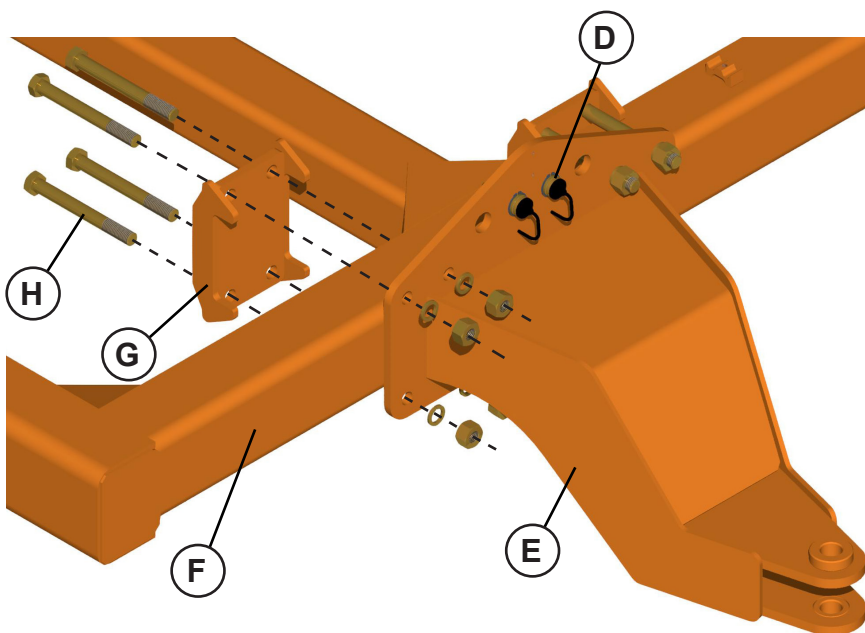

Engate para as
grades de 56
a 72 discos

AVISO

- Os engates traseiros possuem tomadas hidráulicas (D), para permitir montar outro equipamento ou acessório na grade.

Montagem do conjunto de tração mecânico

1. Fixe as placas superior (A) e inferior (B) na barra de engate (C) usando eixo de junção (D), porca castelo e contrapino, deve-se observar atentamente a posição correta das placas e dos parafusos. Evite que fiquem invertidas.
2. Monte a barra de tração (E). Observe que todas as porcas castelo estão na parte de cima das placas, travadas e com contrapinos.
3. Monte o articulador do cabeçalho (F) na barra de engate (C), usando parafuso, porca castelo e contra pino.
4. Fixe o extensor de regulagem (G) da barra estabilizadora no articulador (F) com o parafuso, arruela lisa e porca sextavada autotravante, na outra extremidade do extensor (G) acople o articulador (H) da barra estabilizadora usando o eixo de junção e contrapino.
5. Fixe o articulador (H) no quadro (I) usando o eixo pivô (J), em seguida prenda-o com parafuso e porca sextavada autotravante.
6. Prenda o articulador (H) na barra estabilizadora (K) com eixo de junção e contrapino.
7. Acople a barra estabilizadora (K) no rodeiro (L) usando parafuso, arruela lisa e porca sextavada autotravante.

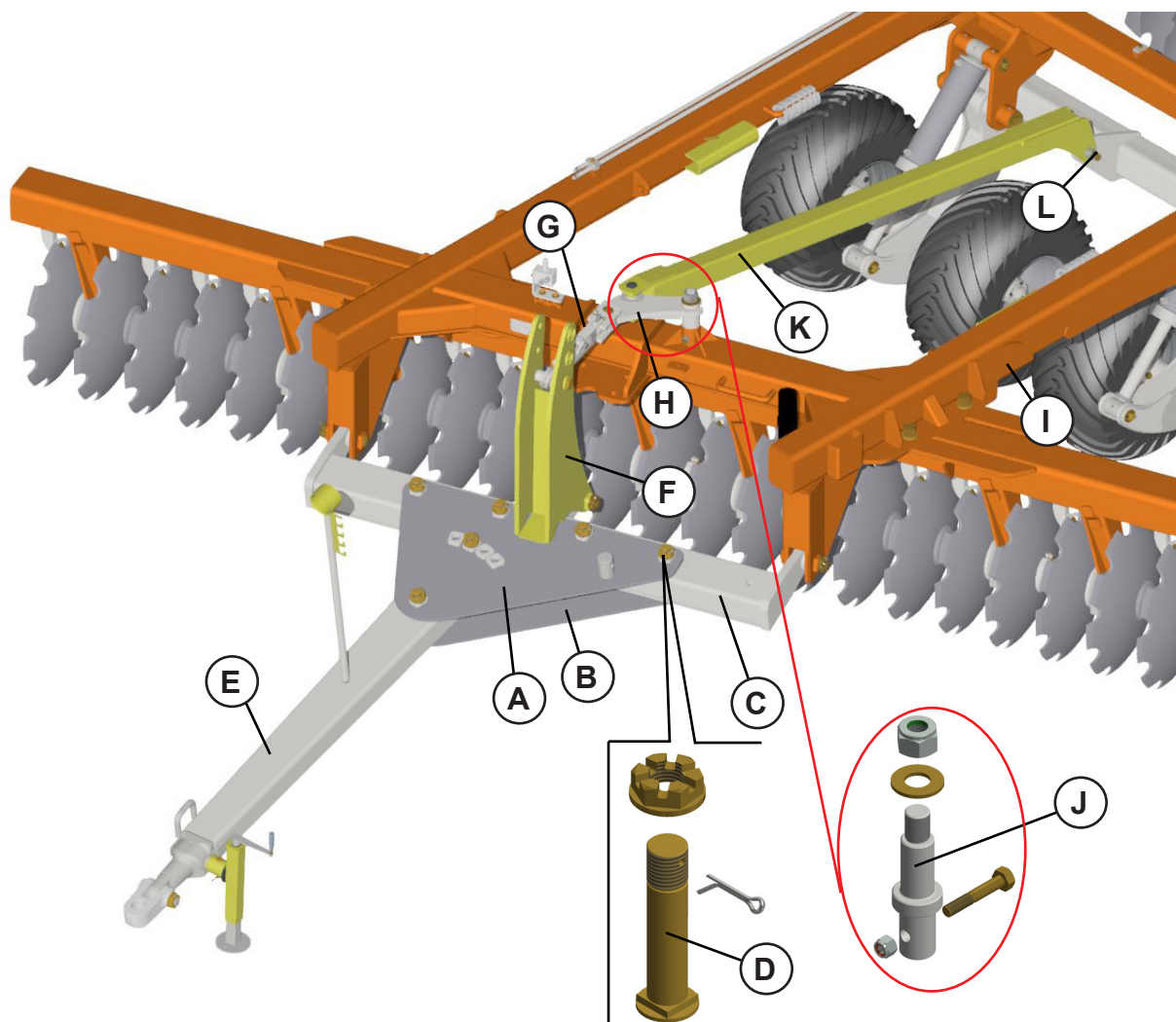

Montagem do conjunto de tração hidráulica

1. Monte as placas superior (A) e inferior (B) na barra de engate (C) usando eixo de junção (D), arruela lisa, porca castelo e contrapino, deve-se observar atentamente a posição correta das placas e dos parafusos. Evite que fiquem invertidas.
2. Monte a barra de tração (E). Observe que todas as porcas castelo estão na parte de cima das placas, travadas e com contrapinos.
3. Faça a montagem do fixador do cilindro (F) no quadro (G) usando parafusos (H), arruelas de pressão e porcas.
4. Monte o fuso (I) no fixador (F) com a porcas.
5. Monte o articulador (J) na barra de engate (C) com eixo, porca castelo e contrapino.
6. Fixe o cilindro hidráulico (K) no fuso (I) e no articulador (J) com respectivos eixos e contrapinos de trava.

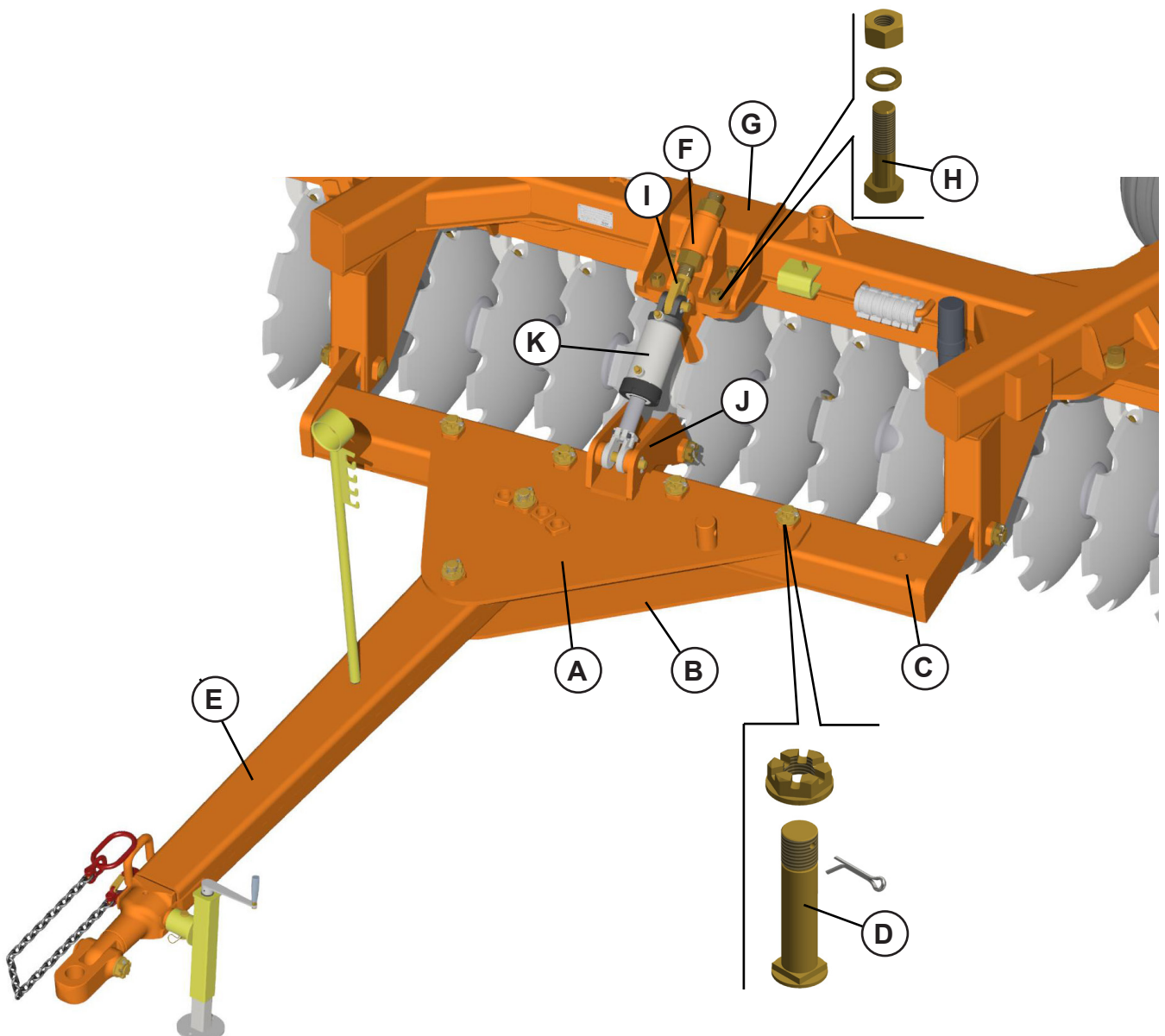

Montagem do suporte das mangueiras e do macaco

1. Faça a montagem do suporte das mangueiras (M) usando arruela de pressão e porca.
2. Monte o macaco (N) usando eixo junção e cupilha.

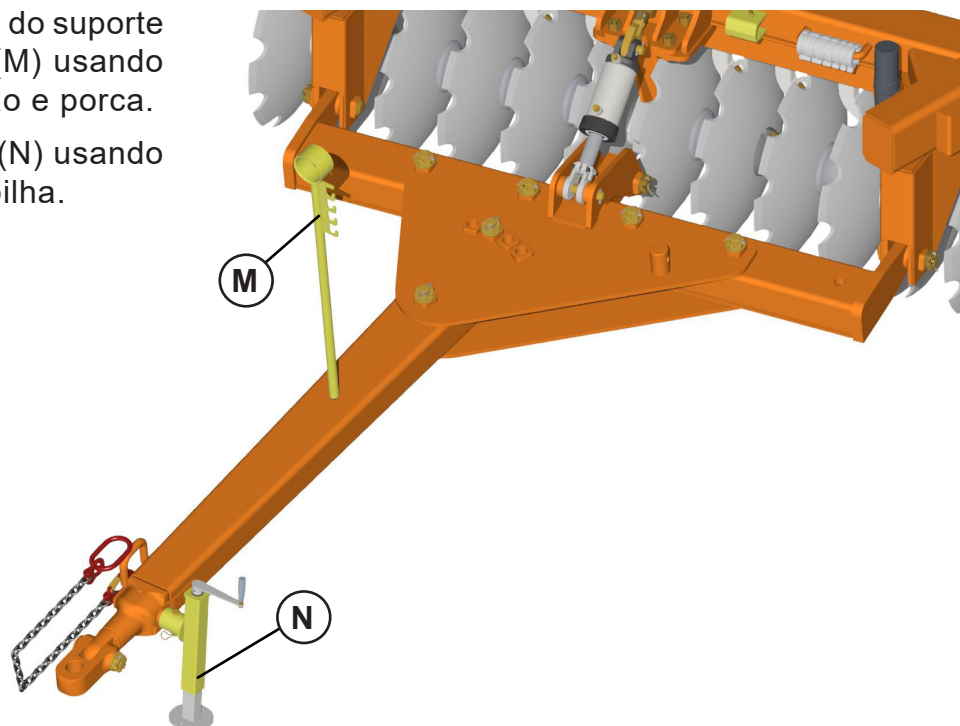

Montagem do cilindro hidráulico do rodeiro

1. Fixe as extremidades do cilindro hidráulico (A) ao suporte do quadro (B) e rodeiro (D) usando eixo (C), arruelas lisas e pinos elásticos.

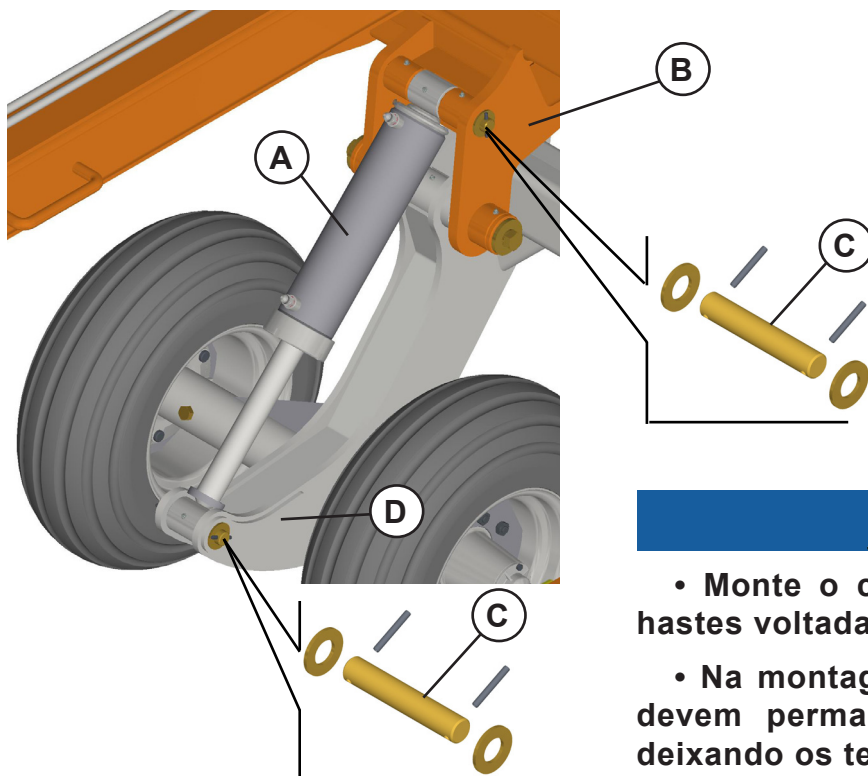

AVISO

- Monte o cilindro hidráulico (A) com as hastes voltadas para frente do equipamento.
- Na montagem, observe que os cilindros devem permanecer na posição da figura, deixando os terminais virados para cima.

Montagem dos porta discos dobráveis

1. Aproxime o chassi (A) porta discos dobrável do chassi (B) porta discos central. Em seguida, fixe-os usando o pino (C) e pinos elásticos.
2. Monte o batedor (D) no chassi (A), coloque o parafuso (E) arruela lisa (F). Por baixo do suporte coloque arruela de pressão e porca.
3. Depois, fixe o eixo (G) de trava no chassi central (B) e prenda-o no articulador de trava (H), através do pino (I) e contrapino. Coloque também o pino (J), arruelas lisas e pinos elásticos, para prender o articulador (H) no chassi dobrável (A).
4. Em seguida prenda o braço acionador (K) no articulador (H) usando eixo de trava e fixador da mola (L) e porca.
5. Faça o mesmo procedimento do outro lado do chassi.

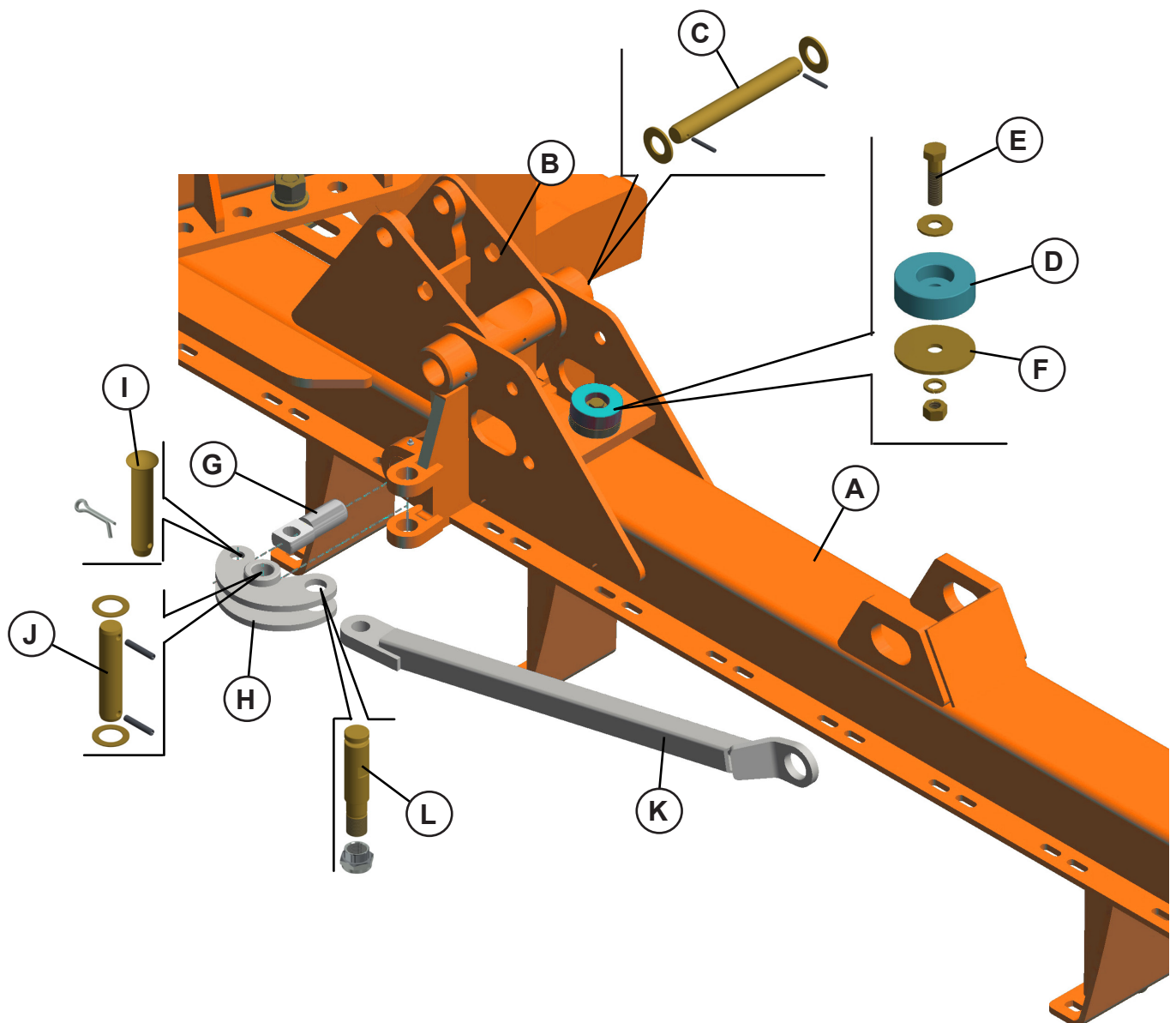

Montagem dos porta discos dobráveis

1. Monte a mola (M) passando pelos furos do chassi (A) e prendendo nos eixos (L).
2. Acople o cilindro hidráulico (N) no chassi central (B) com o pino (O) e parafusos e na extremidade da haste do cilindro (N) prenda-o no chassi dobrável (A) usando eixo do pivô (P), luvas, porcas castelo e contrapinos, travando o cilindro e também os braços acionadores (K).

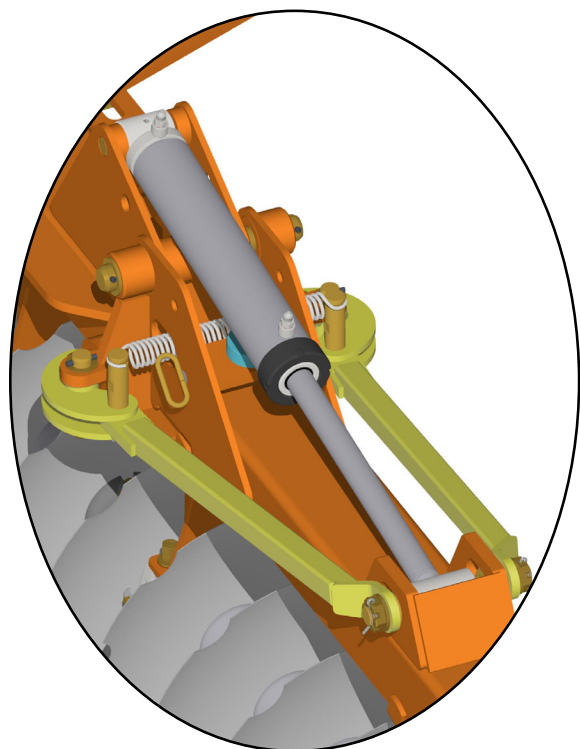
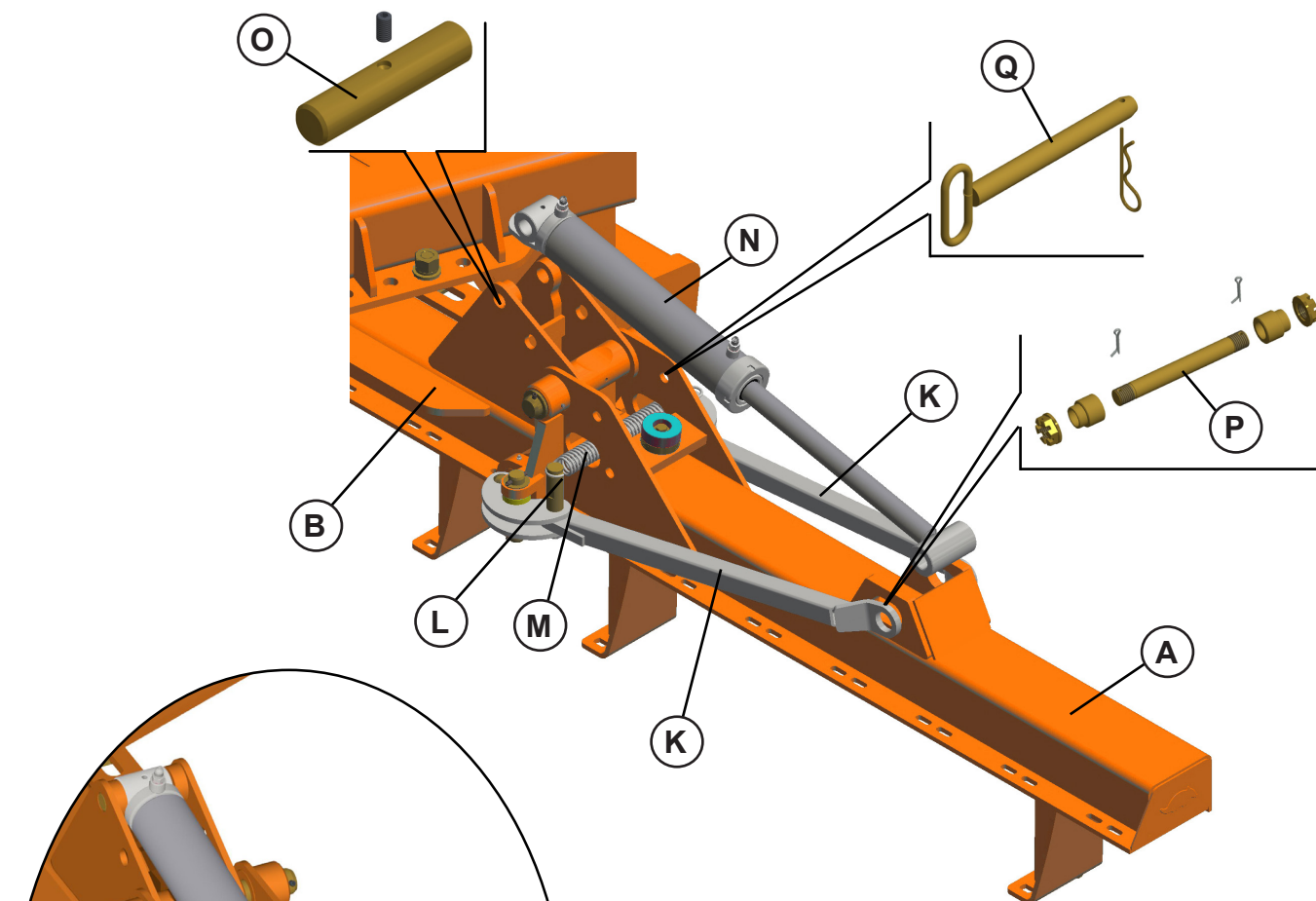

Detalhe

AVISO

- O pino de trava (Q) é usado somente no travamento do chassi dobrável (A) com o chassi central (B) para transporte.

Circuito hidráulico - levante dos rodeiros (hidráulico)

- GCCRO 7009 - 32 a 72 discos (hidráulico) - Levante dos rodeiros

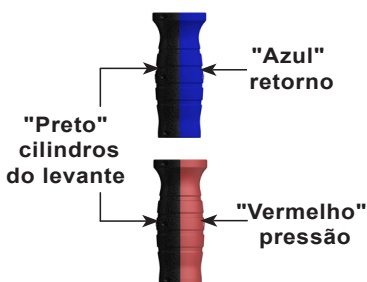
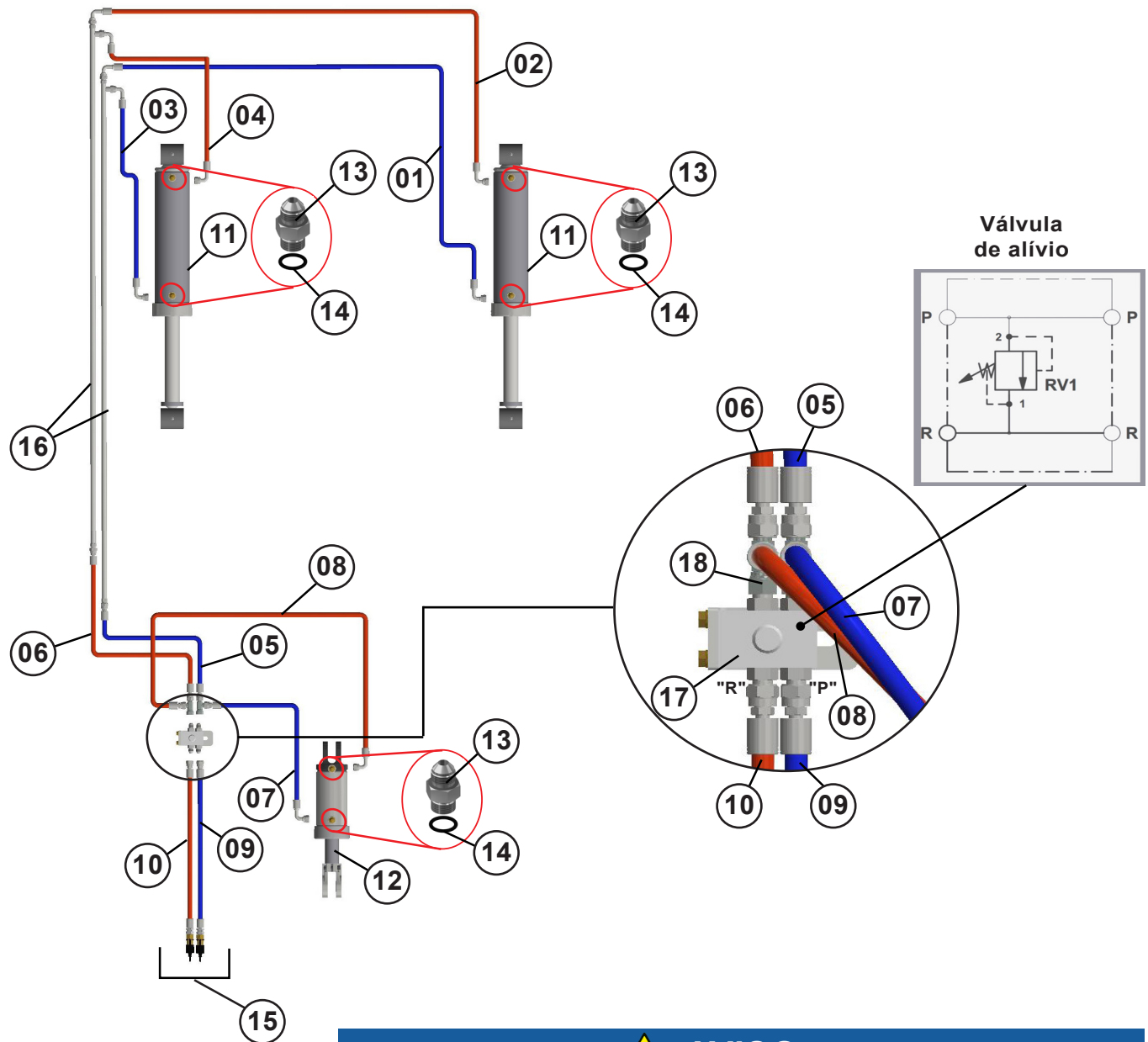

AVISO

- Na válvula de alívio, observe que existem duas letras "P" e "R" gravadas na mesma, conforme ilustra a figura. Estas mangueiras nunca podem ser ligadas invertidas.
- A mangueira a ser ligada no pórtico com a letra "P" deve ser sempre a responsável pelo fechamento do cilindro hidráulico (lado da haste).
- A função desta válvula é controlar a pressão de fechamento do cilindro hidráulico, de forma que não permita o esmagamento dos topadores.

Circuito hidráulico - levante dos rodeiros (hidráulico)

- GCCRO 7009 - 32 a 72 discos (hidráulico) - Levante dos rodeiros

GCCRO 7009 - 32 a 72 discos			
Item	Quantidade	Denominação	
01	01	Mangueira 3/8 X 2400 TC - TC	Retorno
02	01	Mangueira 3/8 X 2000 TC - TC	Pressão
03	01	Mangueira 3/8 X 1200 TC - TC	Retorno
04	01	Mangueira 3/8 X 800 TC - TC	Pressão
05	01	Mangueira 3/8 X 800 TR - TR	Retorno
06	01	Mangueira 3/8 X 800 TR - TR	Pressão
07	01	Mangueira 3/8 X 1500 TR - TC	Retorno
08	01	Mangueira 3/8 X 1300 TR - TC	Pressão
09	01	Mangueira 3/8 X 5500 TR - TM	Retorno
10	01	Mangueira 3/8 X 5500 TR - TM	Pressão
11	02	Cilindro hidráulico Ø 53,98	
12	01	Cilindro hidráulico Ø 50,80	
13	06	Niple	
14	06	Anel o' ring	
15	02	Macho eng. rap. AGR 1/2 NPT com tampa	
16	02	Duto distribuidor de óleo	
17	01	Válvula	
18	02	Adaptador "T"	

PERIGO

- Não faça reparos enquanto estiver pressurizado ou o cilindro estiver sob carga.
- Use proteção adequada para mãos e olhos ao procurar vazamentos hidráulicos de alta pressão.

AVISO

- Use sempre "veda rosca" para acoplar o "macho" do engate rápido na mangueira.
- A haste do cilindro devem permanecer voltadas para a frente do equipamento.
- Durante a montagem evite que os terminais toquem o solo.
- Ao finalizar a montagem das mangueiras hidráulicas, faça uma revisão geral, verificando o aperto de todos os terminais das mangueiras e se as mesmas estão corretamente instaladas.

Circuito hidráulico - engate traseiro

- GCCRO 7009 - 32 a 72 discos - Engate traseiro

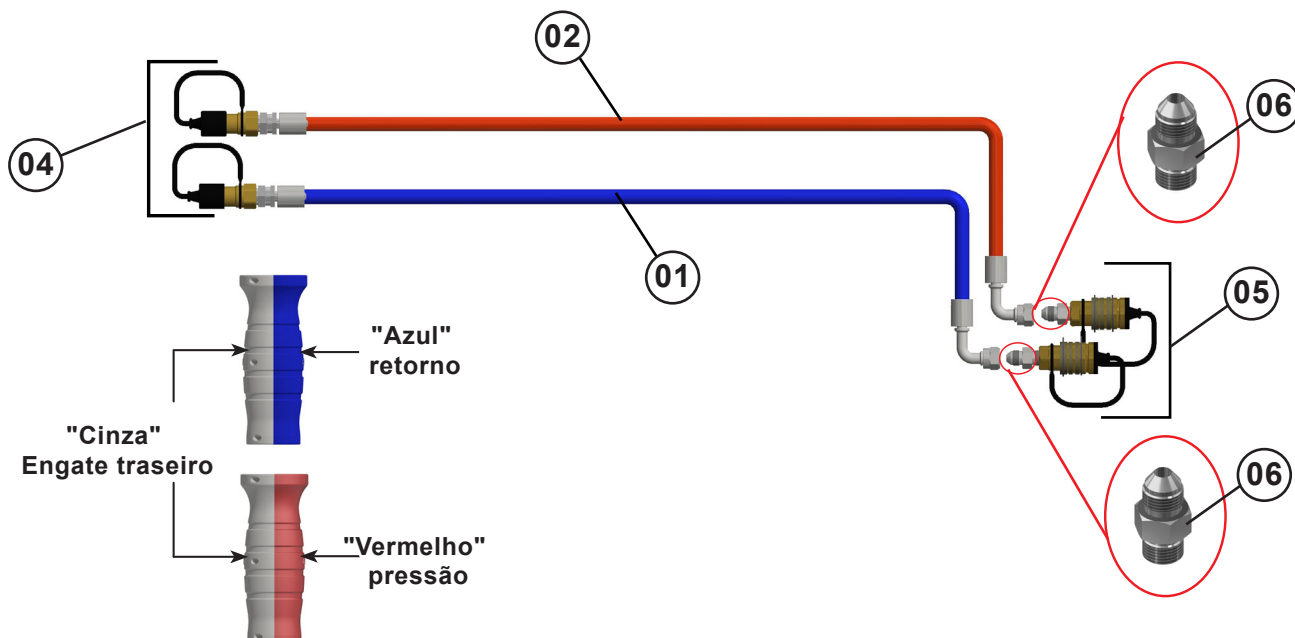

GCCRO 7009 - 32 a 72 discos			
Item	Quantidade	Denominação	
01	01	Mangueira 3/8 X 11500 TC - TM	Retorno
02	01	Mangueira 3/8 X 11500 TC - TM	Pressão
04	02	Macho eng. rap. AGR 1/2 NPT com tampa	
05	02	Femea eng. rap. AGR 1/2 NPT com tampa	
06	02	Niple	

AVISO

- Use sempre "veda rosca" para acoplar o "macho" do engate rápido na mangueira.
- Os engates traseiros possuem tomadas hidráulicas, para permitir montar outro equipamento ou acessório na grade.
- Durante a montagem evite que os terminais toquem o solo.
- Ao finalizar a montagem das mangueiras hidráulicas, faça uma revisão geral, verificando o aperto de todos os terminais das mangueiras e se as mesmas estão corretamente instaladas.

PERIGO

- Não faça reparos enquanto estiver pressurizado ou o cilindro estiver sob carga.
- Use proteção adequada para mãos e olhos ao procurar vazamentos hidráulicos de alta pressão.

Circuito hidráulico - levante dos rodeiros (mecânico)

- GCCRO 7009 - 32 a 72 discos (mecânico) - Levante dos rodeiros

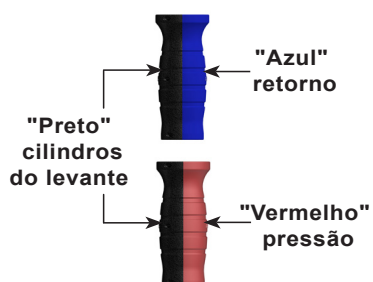
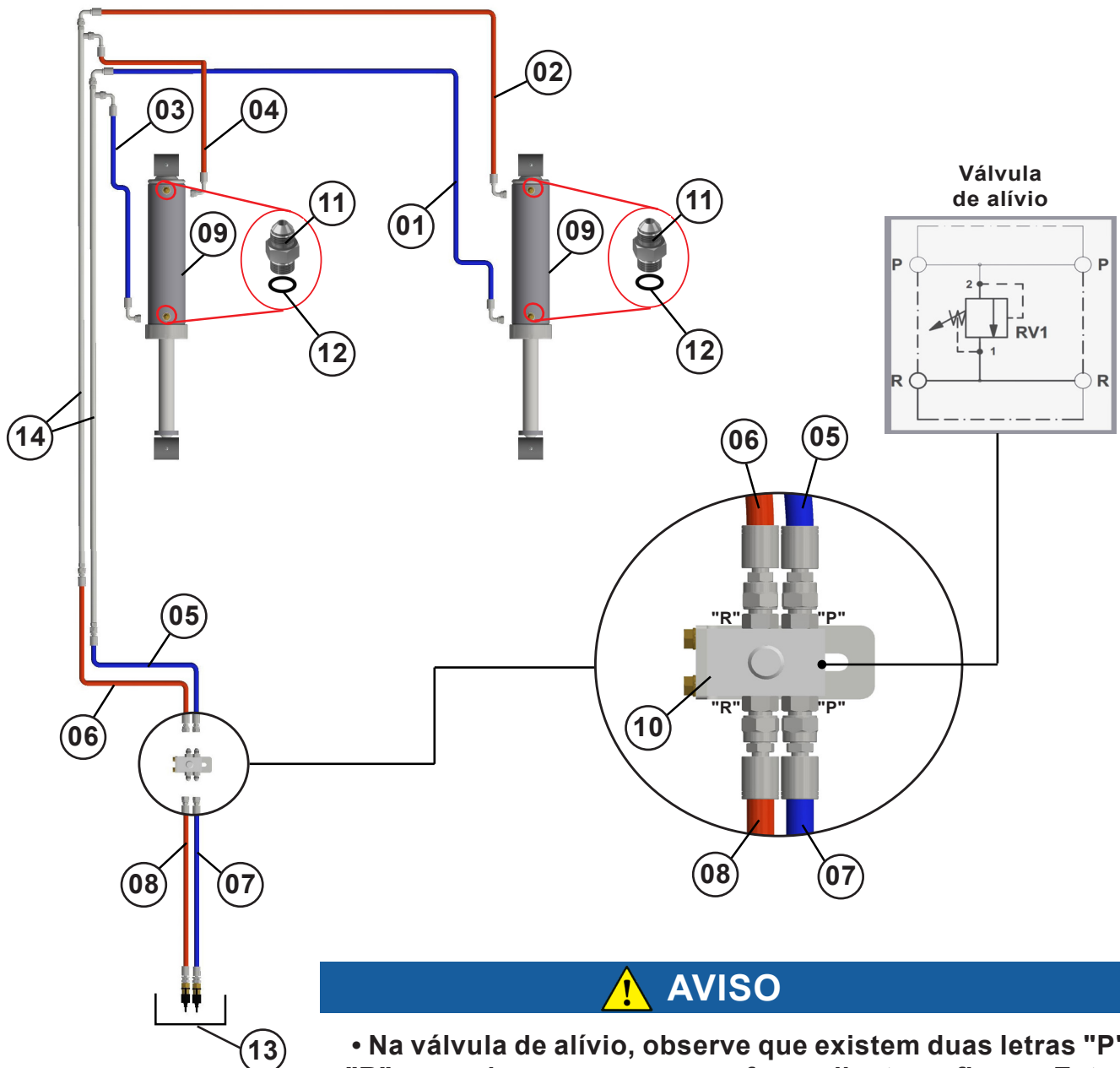

• Na válvula de alívio, observe que existem duas letras "P" e "R" gravadas na mesma, conforme ilustra a figura. Estas mangueiras nunca podem ser ligadas invertidas.

• A mangueira a ser ligada no pórtico com a letra "P" deve ser sempre a responsável pelo fechamento do cilindro hidráulico (lado da haste).

• A função desta válvula é controlar a pressão de fechamento do cilindro hidráulico, de forma que não permita o esmagamento dos topadores.

Circuito hidráulico - levante dos rodeiros (mecânico)

- GCCRO 7009 - 32 a 72 discos (mecânico) - Levante dos rodeiros

GCCRO 7009 - 32 a 72 discos			
Item	Quantidade	Denominação	
01	01	Mangueira 3/8 X 2400 TC - TC	Retorno
02	01	Mangueira 3/8 X 2000 TC - TC	Pressão
03	01	Mangueira 3/8 X 1200 TC - TC	Retorno
04	01	Mangueira 3/8 X 800 TC - TC	Pressão
05	01	Mangueira 3/8 X 800 TR - TR	Retorno
06	01	Mangueira 3/8 X 800 TR - TR	Pressão
07	01	Mangueira 3/8 X 5500 TR - TM	Retorno
08	01	Mangueira 3/8 X 5500 TR - TM	Pressão
09	02	Cilindro hidráulico Ø 53,98	
10	01	Válvula	
11	04	Niple	
12	04	Anel o' ring	
13	02	Macho eng. rap. AGR 1/2 NPT com tampa	
14	02	Duto distribuidor de óleo	

AVISO

- Use sempre "veda rosca" para acoplar o "macho" do engate rápido na mangueira.
- A haste do cilindro devem permanecer voltadas para a frente do equipamento.
- Durante a montagem evite que os terminais toquem o solo.
- Ao finalizar a montagem das mangueiras hidráulicas, faça uma revisão geral, verificando o aperto de todos os terminais das mangueiras e se as mesmas estão corretamente instaladas.

PERIGO

- Não faça reparos enquanto estiver pressurizado ou o cilindro estiver sob carga.
- Use proteção adequada para mãos e olhos ao procurar vazamentos hidráulicos de alta pressão.

5. Montagem

Circuito hidráulico - articulação do chassi

- GCCRO 7009 - 56 a 72 discos - articulação do chassi

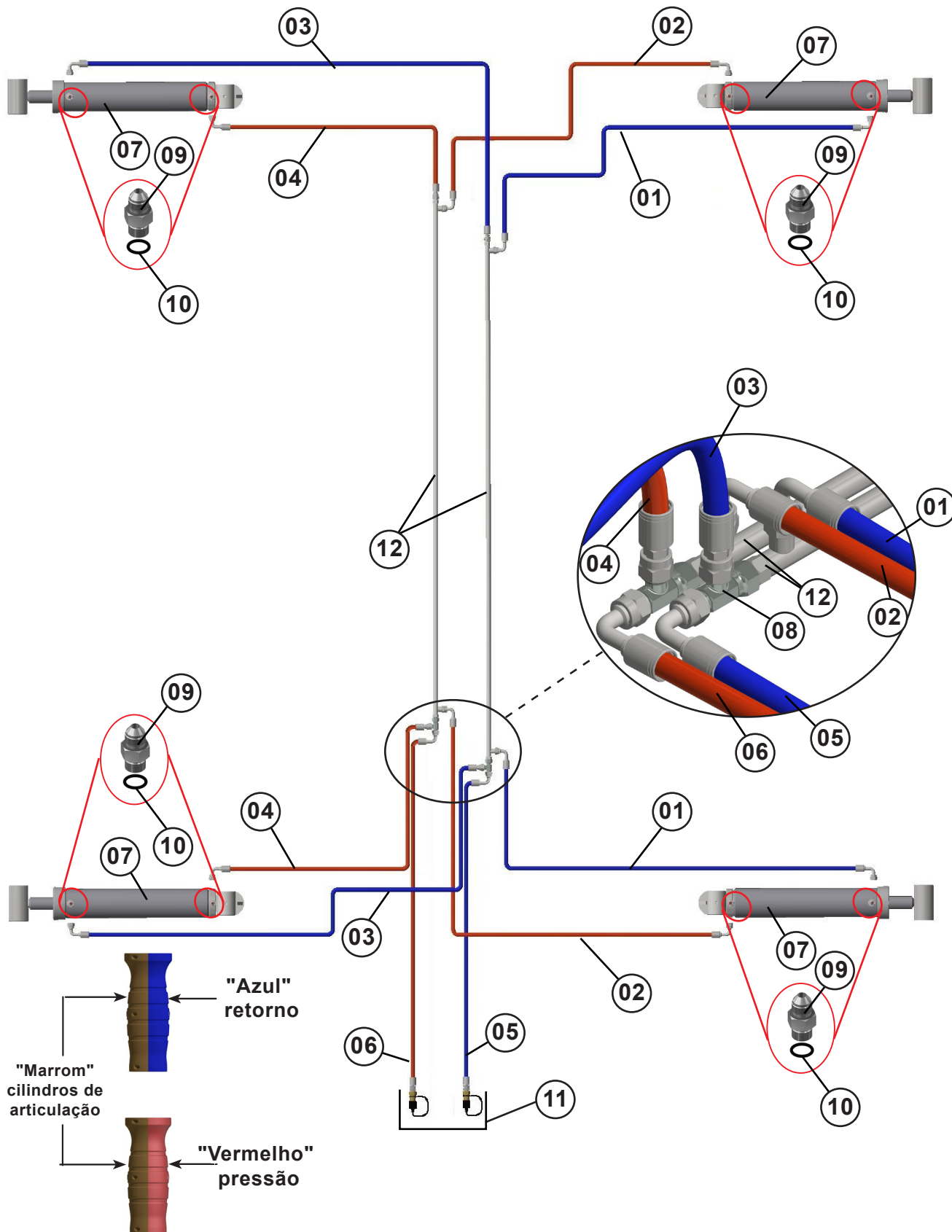

Circuito hidráulico - articulação do chassi

- GCCRO 7009 - 56 a 72 discos - articulação do chassi

GCCRO 7009 - 56 a 72 discos			
Item	Quantidade	Denominação	
01	02	Mangueira 3/8 X 4200 TC - TC	Retorno
02	02	Mangueira 3/8 X 3600 TC - TC	Pressão
03	02	Mangueira 3/8 X 2300 TR - TC	Retorno
04	02	Mangueira 3/8 X 1800 TR - TC	Pressão
05	01	Mangueira 3/8 X 6100 TC - TM	Retorno
06	01	Mangueira 3/8 X 6100 TC - TM	Pressão
07	04	Cilindro hidráulico Ø 50,8	
08	02	Adaptador "T"	
09	08	Niple	
10	08	Anel o' ring	
11	02	Macho eng. rap. AGR 1/2 NPT com tampa	
12	02	Duto distribuidor de óleo	

AVISO

- Use sempre "veda rosca" para acoplar o "macho" do engate rápido na mangueira.
- A haste do cilindro devem permanecer voltadas para a lateral do equipamento.
- Durante a montagem evite que os terminais toquem o solo.
- Ao finalizar a montagem das mangueiras hidráulicas, faça uma revisão geral, verificando o aperto de todos os terminais das mangueiras e se as mesmas estão corretamente instaladas.

PERIGO

- Não faça reparos enquanto estiver pressurizado ou o cilindro estiver sob carga.
- Use proteção adequada para mãos e olhos ao procurar vazamentos hidráulicos de alta pressão.

ATENÇÃO

- A operação do equipamento deve ser feita por pessoas **CAPACITADAS e AUTORIZADAS** para este tipo de serviço.
- Observe todas as condições de segurança e uso de EPI, tais como calçado de segurança, óculos de segurança, protetor auricular e luvas, outros EPI'S conforme indicação do SESMT.
- **Antes de iniciar o trabalho ou transporte do equipamento, verifique se há pessoas ou obstruções próximas da mesma.**

As orientações a seguir devem ser atentamente observadas, para que se obtenha o melhor desempenho no trabalho.

Preparo do trator

A adição de lastros d'água nos pneus, conjunto de pesos na dianteira do trator e nas rodas traseiras são os meios mais utilizados para aumentar a tração no solo e dar maior estabilidade ao trator. Verifique se o trator está em plenas condições de uso.

A barra de tração é uma das formas de aproveitamento da potência a ser fornecida pelo trator para realizar tarefas de arrastamento do equipamento.

Tipos de barra de tração:

Reta - trabalha posicionada numa única altura em relação ao solo, sem opção de regulagem de altura do engate do equipamento;

Com grau - permite duas opções de regulagem da altura do cabeçalho do equipamento (para baixo ou para cima).

Quando a barra for regulada totalmente recuada no seu comprimento, o operador deverá estar atento nas curvas ou manobras, pois o cabeçalho do equipamento poderá atropelar os pneus do trator ou danificar as mangueiras hidráulicas.

Quando for utilizar a barra de tração do trator, deve-se levantar totalmente os engates do 3º ponto.

A barra de tração do trator deve ser compatível com o equipamento. Não faça exceder a capacidade de carga estática da barra de tração do trator.

Preparo do equipamento

O equipamento deve estar sempre estacionado em uma área plana e seca, livre de detritos e objetos estranhos. Siga este procedimento para o preparo do equipamento:

1. Limpe a área e remova objetos estranhos do equipamento e da área de trabalho;
2. Certifique-se de que existe espaço suficiente para manobrar o trator até ao engate;
3. Ligue o trator e o aproxime lentamente até o ponto de engate;
4. Use um pano limpo ou uma toalha de papel para limpar os engates nas extremidades das mangueiras. Limpe também a área ao redor dos engates do trator;

Preparo do equipamento

1. Confira a calibragem dos pneus, devendo manter a pressão conforme a página de manutenção em **Pressão dos pneus**;
2. Lubrifique adequadamente todos os pontos graxeiros (veja instruções na página de manutenção em **Lubrificações**).

Engate ao trator

1. Aproxime o trator e acople as mangueiras (A) nos engates rápidos. Para isso, desligue o motor e alivie a pressão do comando acionando a alavanca algumas vezes. Verifique se os engates estão limpos.

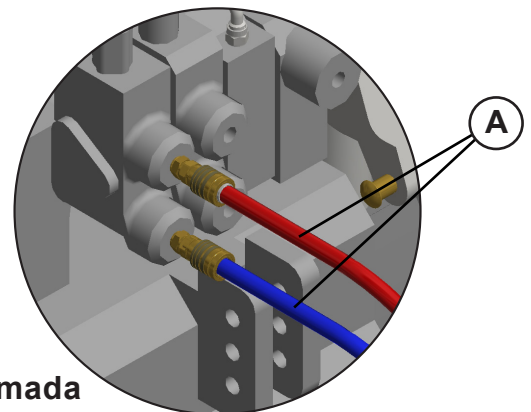

Tomada
do trator

2. Verifique o tipo de barra de engate que o seu trator possui. Para o engate do equipamento, é necessário a utilização da barra de tração do trator.
3. Use o macaco no tirante para levantar ou abaixar o engate para alinhar com a barra de tração do trator.
4. A barra de tração do trator deve permanecer solta no trabalho e fixa no transporte.
5. Acople o tirante (D) na barra de tração do trator usando o pino (B) de engate. Prenda a corrente de segurança, no equipamento e no trator, deixando uma pequena folga que permita a realização de manobras do equipamento.

CUIDADO

• Durante a preparação para o trabalho, o conjunto trator-equipamento deve estar nivelado em relação ao solo. Além disso, o trator deverá estar acoplado no engate do equipamento para evitar esforços desnecessários durante a preparação.

• Se houver corrente de segurança, deve-se acoplar o equipamento ao trator, para travar o cabeçalho do equipamento à barra de engate do trator. Esta medida evitará que as mangueiras hidráulicas venham a se romper ou que o equipamento venha a empinar em caso de quebra do sistema de engate.

• A forma de engatar a corrente de segurança (C), pode variar dependendo do modelo do trator. Porém, o gancho e a argola nas extremidades, devem estar laçados até enroscar na corrente, conforme imagem abaixo. Nunca deixe só o gancho, sem atar na corrente.

Engate ao trator

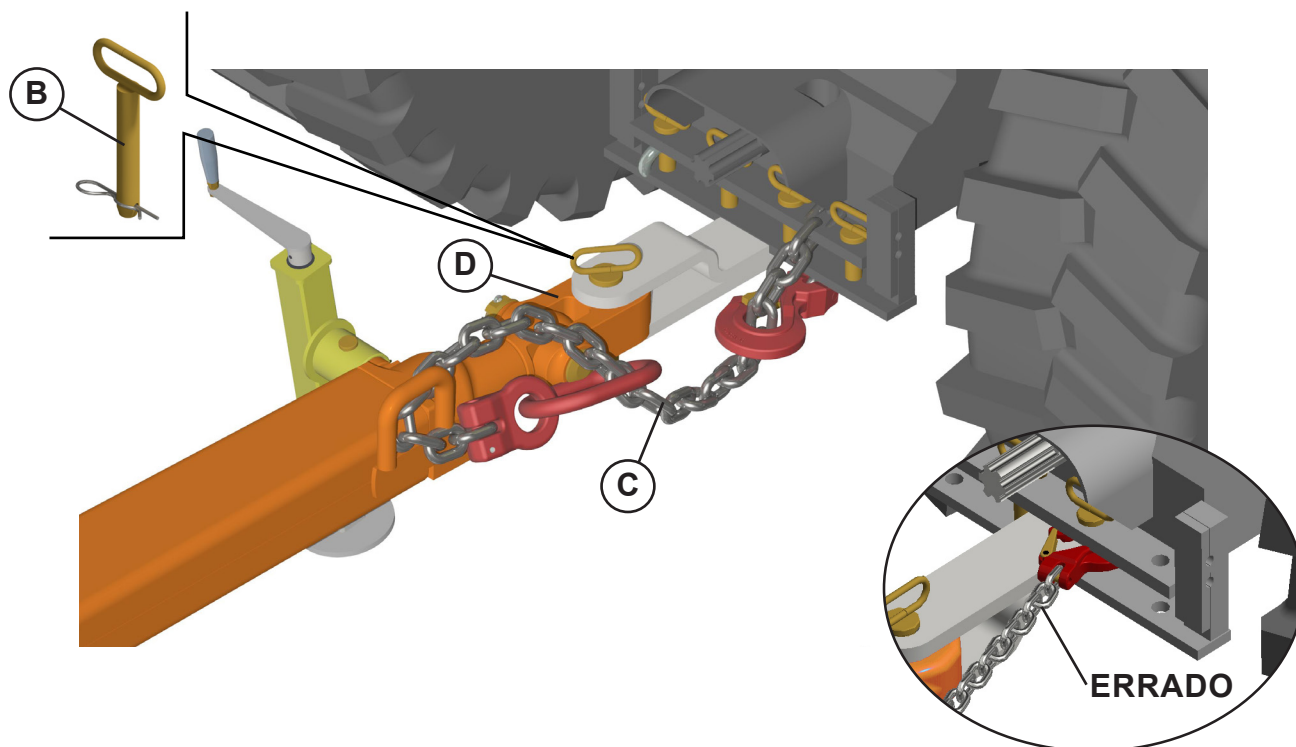

AVISO

- No transporte, os braços inferiores do hidráulico devem permanecer ajustados.
- Posicione o hidráulico do trator até que a grade esteja nivelada.
- O pino de engate (B) não acompanha o equipamento.

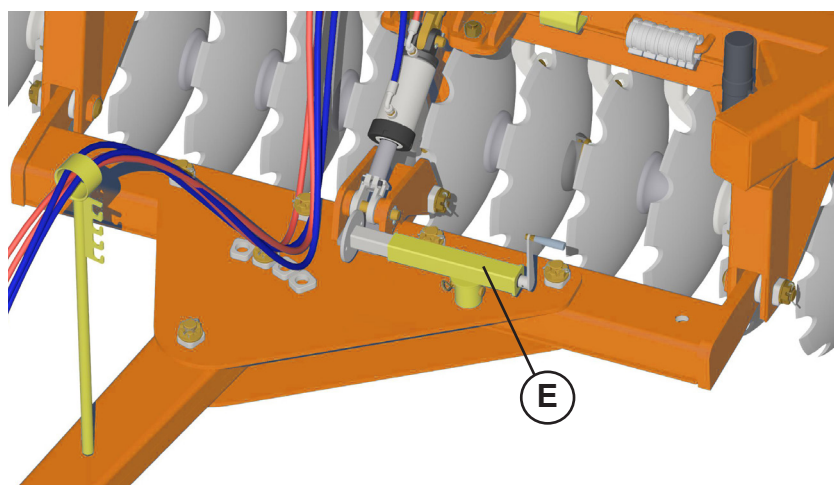

AVISO

- Após o acoplamento, coloque o macaco (E) em posição de transporte, conforme instruções abaixo.
- Mantenha os braços do terceiro ponto sempre abertos, travados e levantados no máximo.

Recomendações importantes

- A barra de tração do trator deve permanecer solta no trabalho e fixa no transporte.
- Nunca retire as mangueiras sem antes aliviar a pressão do comando.
- Antes de iniciar o serviço, verifique as condições de todas as peças, reapertando porcas e parafusos, principalmente das seções de discos que, se trabalharem frouxas, danificam eixos e demais componentes de fixação.
- Lubrifique adequadamente todos os pontos graxeiros (veja instruções de lubrificação).
- Para transportar a grade em longas distâncias, é necessário utilizar as travas para transporte (A), que são acopladas nas hastes dos cilindros hidráulicos.

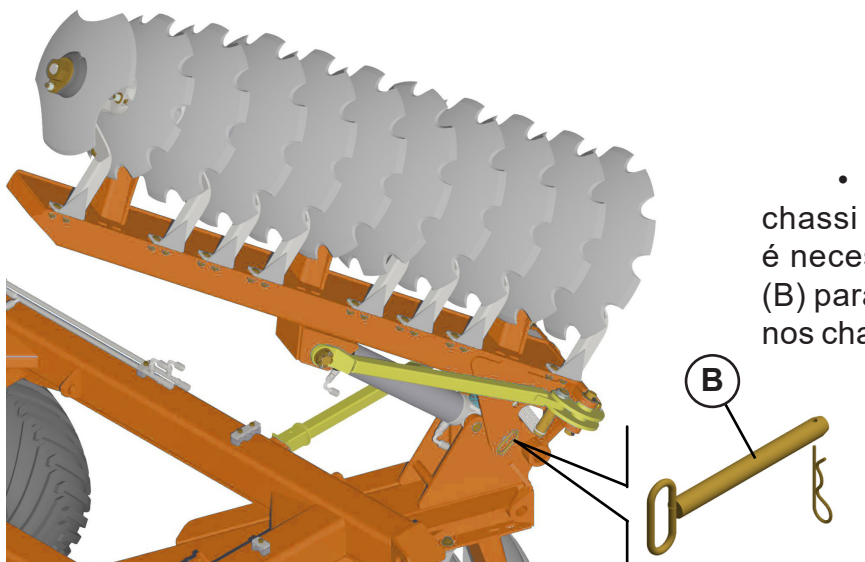
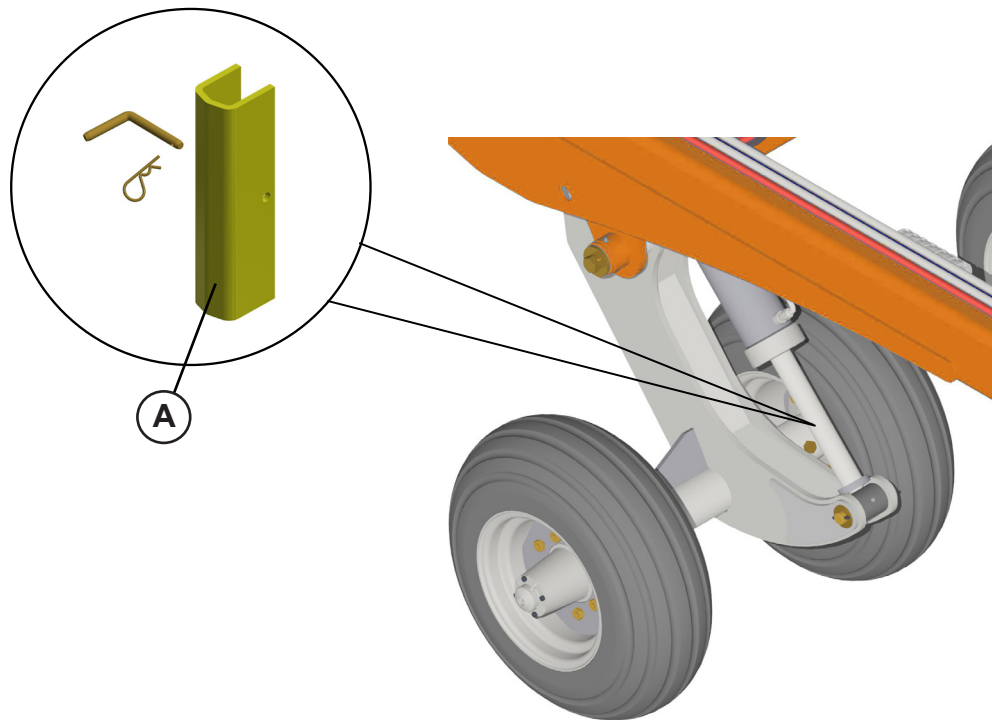

- Para transportar a grade com chassi dobrável em longas distâncias, é necessário utilizar os eixos de travas (B) para transporte, que são acoplados nos chassis central e no chassi dobrável.

! PERIGO

- As regulagens e operações devem ser feitas por pessoas **CAPACITADAS** e **AUTORIZADAS** para este tipo de serviço.
- Observe todas as condições de segurança e uso de EPI, tais como calçado de segurança, óculos de segurança, protetor auricular e luvas, outros EPI'S conforme indicação do SESMT.
- Não faça regulagens, com o equipamento em funcionamento.

Profundidade de corte

A profundidade de corte é regulada de duas formas:

1) Abertura das seções de discos.

Aumenta-se o ângulo de abertura entre as seções para trabalhar em terrenos com maior dificuldade de penetração dos discos. Em solos leves e soltos, deve-se trabalhar com menor ângulo de abertura.

Esta regulagem é feita mudando a fixação dos chassis porta-discos no quadro principal.

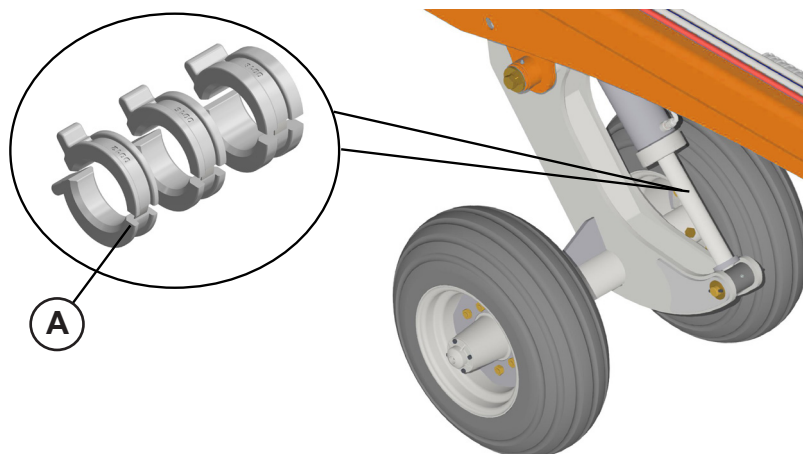
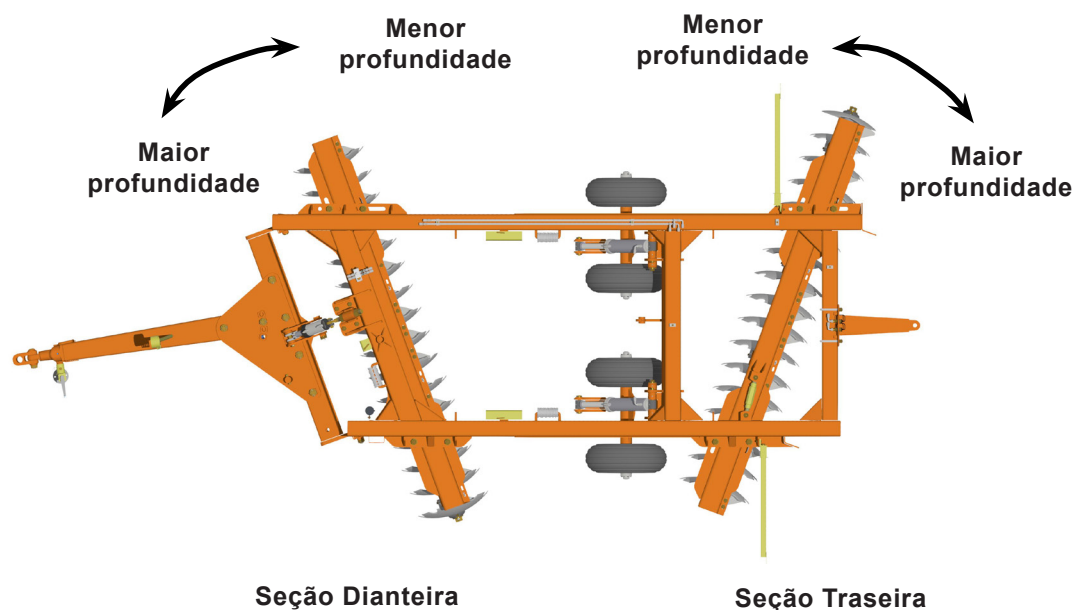

Para o controle da profundidade através dos pneus, utiliza-se os topadores (A) que são colocados nas hastes dos cilindros e funcionam como limitadores de curso, obtendo-se inúmeras regulagens da profundidade de corte dos discos.

AVISO

- Recomendamos controlar a profundidade pela abertura das seções e usar os pneus apenas onde a grade penetrar excessivamente.
- O uso dos topadores (A) determina menor profundidade de corte da grade, mantendo sempre a mesma regulagem de profundidade dos discos.

2) Ângulo da barra de tração.

Os furos (B) das placas superior e inferior determinam maior ou menor profundidade de corte, além de efetuar o deslocamento lateral da grade.

Em condições normais de serviço, a barra de tração deve permanecer centralizada o máximo possível com os rodeiros.

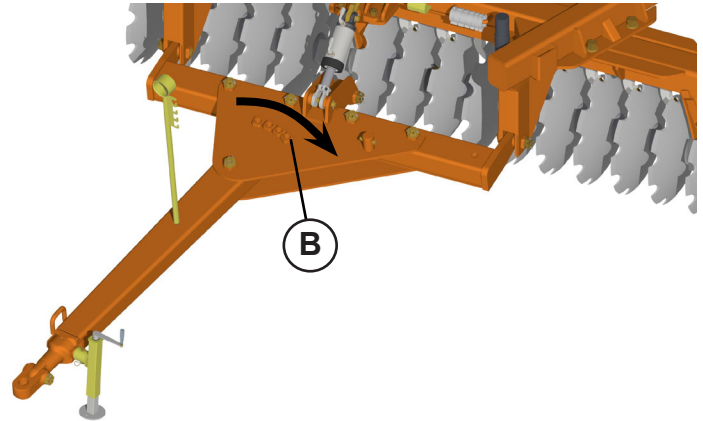

AVISO

- Para iniciar a gradagem, recomendamos utilizar uma abertura média nas seções de discos. Caso necessite de maior penetração, aumente o ângulo de abertura da seção traseira.
- A seção dianteira geralmente não opera com abertura maior que a seção traseira.
- O terreno gradeado fica sempre do lado esquerdo do operador (lado fechado da grade).
- Procure fazer o bom acabamento entre as passadas. Evite a formação de leiras ou faixas sem gradear.

Posição do trator em relação à passada anterior - deslocamento lateral

O deslocamento lateral é utilizado para melhor posicionar o trator em relação ao sulco da passada anterior, evitando deixar rastro e dando uma referência ao operador.

Este posicionamento é obtido em função da bitola do trator e da largura de corte da grade.

Sempre que possível, o trator deve caminhar sobre o solo não trabalhado e próximo ao sulco anterior.

O deslocamento é feito mudando-se o cabeçalho na barra de engate.

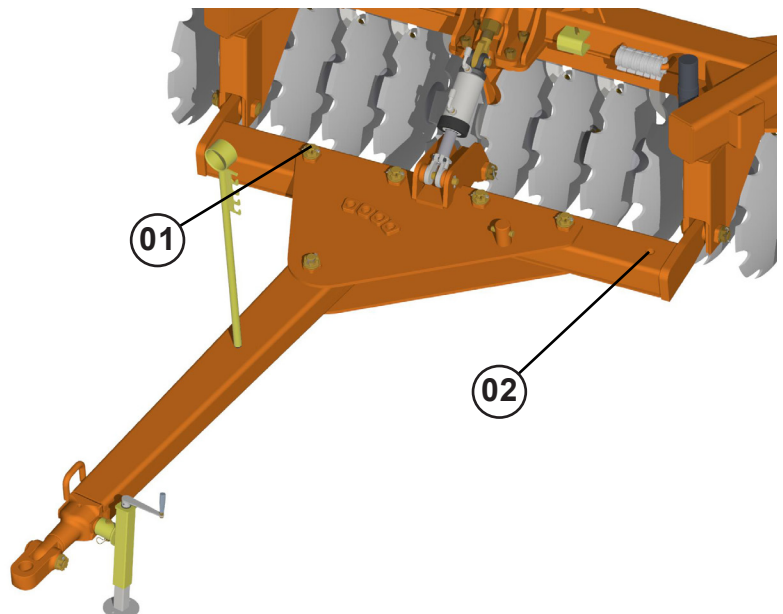

Posição nº 01: posição normal (centralizado) - utilizado na maioria das situações.

Posição nº 02: permite aproximar o trator do sulco anterior.

Formas de iniciar a gradagem

Independente do formato e do tamanho do terreno, as gradagens são feitas basicamente de duas maneiras: de fora para dentro ou de dentro para fora.

Gradagem em quadras de fora para dentro

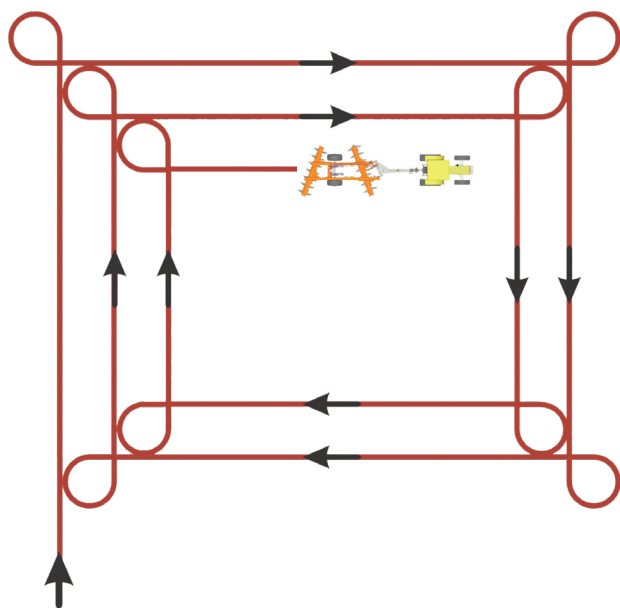

Entrada

Gradagem em quadras de dentro para fora

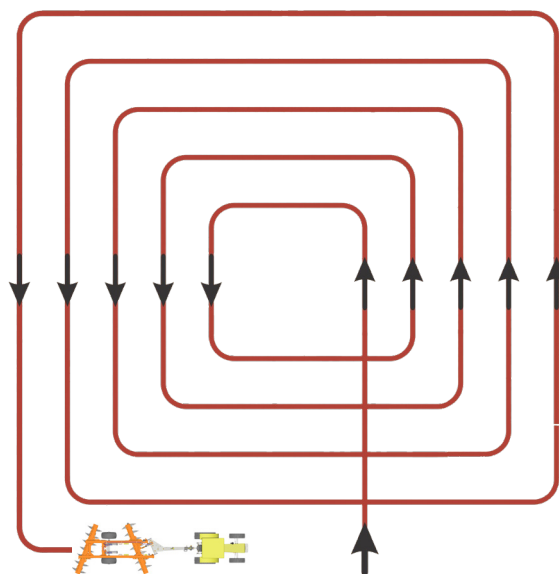

Entrada

Gradagem em nível

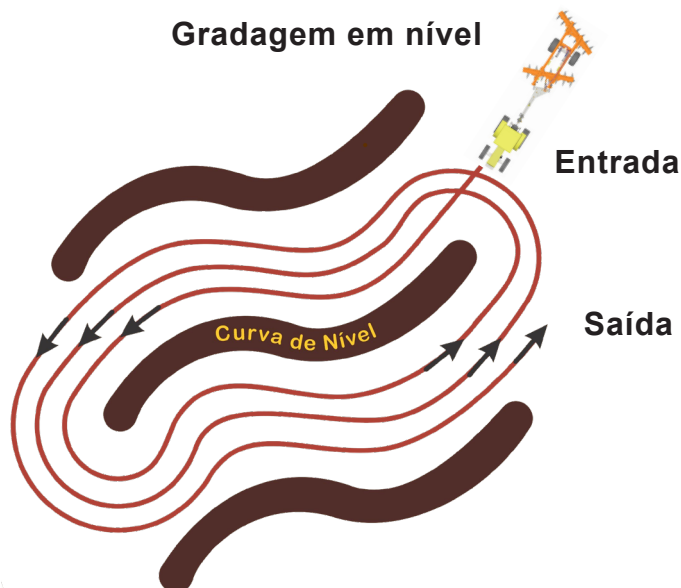

Entrada

Saída



AVISO

- Observe que o terreno gradeado deverá ficar sempre a esquerda do operador.
- Com as seções de discos abaixadas, faça manobras somente para a esquerda (lado fechado da grade).

Sentido das manobras

A grade, conforme descrito nas regulagens, fornece vários ângulos de trabalho para operar normalmente em todos os tipos de solo. No entanto, estas grades necessitam de certos cuidados durante as operações, como nunca efetuar manobras à direita, pois o ângulo formado pela estrutura em "V" passa a receber grande esforço sobre o seu vértice que transmite grande esforço ao equipamento, sobrecarregando principalmente os componentes de tração, ou seja, barra de engate, barra de tração e demais peças de fixação.

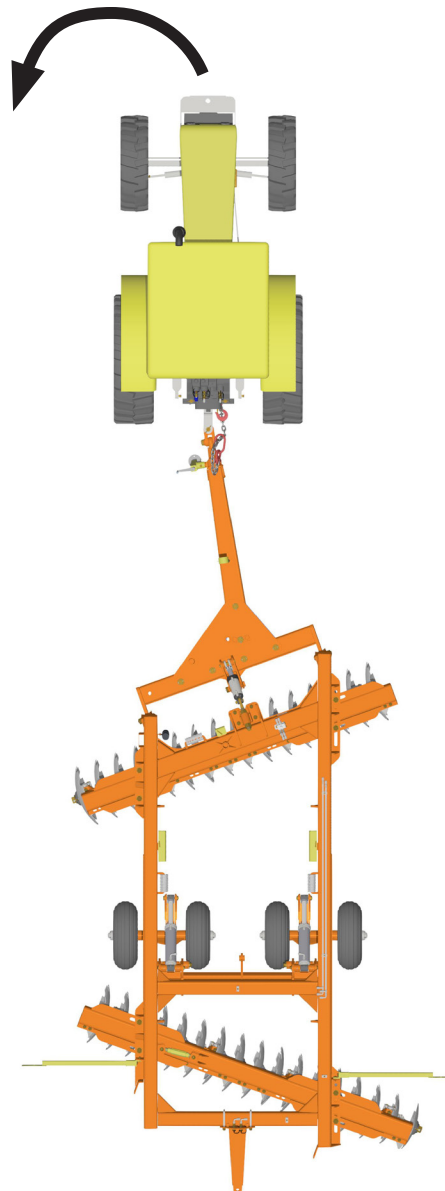

AVISO

- É necessário efetuar as manobras pela esquerda para evitar sobrecarga ao equipamento e permitir que o mesmo opere normalmente.
- Seguindo estas instruções evita-se, ainda, a formação de grandes sulcos indesejáveis nos locais de manobras.

PERIGO

- Toda a manutenção deste equipamento deve ser realizada por profissionais **QUALIFICADOS, CAPACITADOS e AUTORIZADOS** para este tipo de serviço.
- Toda manutenção deve obedecer às recomendações contidas na NR-12 (versão jul. 19), capítulo **MANUTENÇÃO, INSPEÇÃO, PREPARAÇÃO, AJUSTE e REPAROS, ITENS 12.11.1 A 12.11.5.**
- Observe todas as condições de segurança e uso de EPI, tais como calçado de segurança, óculos de segurança, protetor auricular e luvas, outros EPI'S conforme indicação do SESMT.
- Retire a chave de ignição antes de realizar qualquer tipo de manutenção no equipamento. Se o equipamento não estiver devidamente engatado, não dê partida no trator.

Lubrificação

Para reduzir o desgaste provocado pelo atrito entre as partes móveis do equipamento é necessário executar uma correta lubrificação, conforme indicamos a seguir.

a) A cada 24 horas de trabalho, lubrifique todas as graxeiras.

1. Certifique-se da qualidade do lubrificante quanto à sua eficiência e pureza, evitando o uso de produtos contaminados por água, terra, etc.
2. Retire a coroa de graxa antiga em torno das articulações.
3. Limpe a graxeira com um pano antes de introduzir o lubrificante, e substitua as defeituosas.
4. Introduza uma quantidade suficiente de graxa nova.
5. Utilize graxa de média consistência.

b) Para os mancais DMO (Mancal Duromark Oscilante) é necessário observar as seguintes recomendações:

1. Em local plano, verifique o nível de óleo de cada mancal antes de usar a grade pela primeira vez e todos os dias da primeira semana.
2. Depois, passe a verificar semanalmente.
3. Troque todo o óleo a cada 1.000 horas de trabalho.
4. Use somente óleo mineral SAE 140.

AVISO

- O nível ideal é quando o óleo chega até o orifício do bujão, estando o equipamento em local plano.
- O volume de óleo nos mancais DMO é de 200 ml.

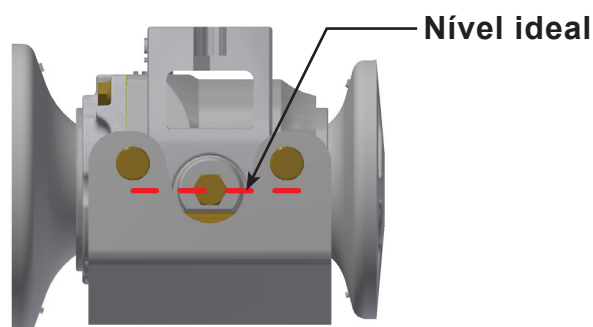

Lubrificação

! CUIDADO

- **Higiene**

Em utilização em conformidade, os lubrificantes e produtos de óleo mineral não apresentam qualquer perigo para a saúde.

Deve ser evitado contato prolongado com a pele ou inalação de vapores.

- **Manuseio de lubrificantes**

Proteja-se de contato direto com óleos por meio de utilização de luvas ou cremes de proteção.

Lave as marcas de óleo na pele a fundo, com água morna e sabão. Não limpe a sua pele com gasolina, óleo diesel ou outros solventes.

Pontos de lubrificação

Lubrificar a cada 24 horas de serviço.

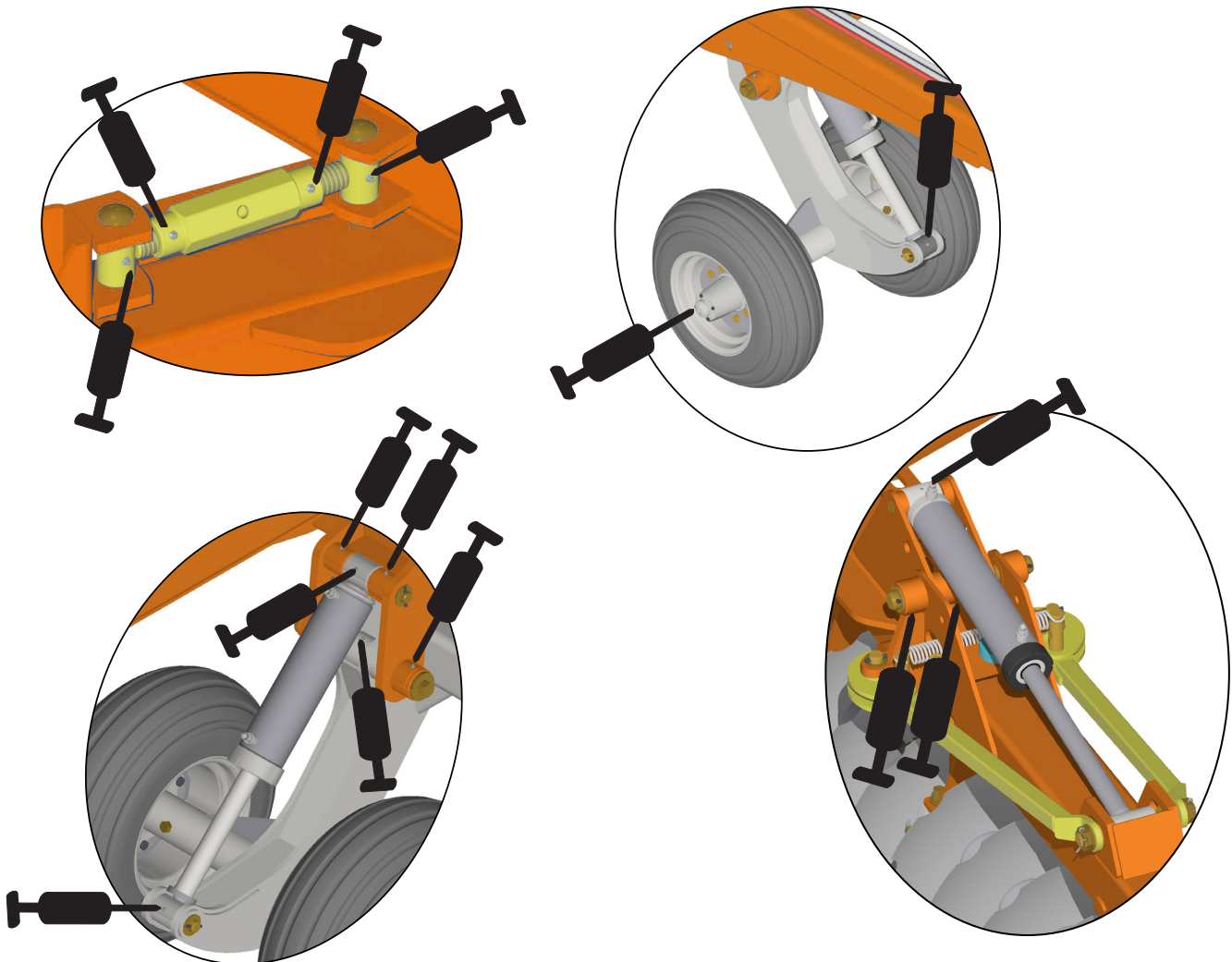

! AVISO

- Além dos pontos indicados, deve-se lubrificar todas as graxeias.

Lubrificação dos cubos dos rodeiros

Os cubos dos rodeiros devem ser lubrificados a cada 150 horas. Quando perceber a existência de folgas, é necessário efetuar a manutenção nos cubos das rodas.

1. Efetue a desmontagem dos cubos e retire os componentes internos. Limpe todas as peças com óleo diesel ou querosene.
2. Verifique a existência de folgas, condições dos rolamentos, retentores ou embuchamentos, substituindo os componentes danificados ou com desgaste excessivo.

O rolamento deve ser substituído de forma preventiva, para que se evite a sua quebra e a indisponibilidade do equipamento, bem como um maior custo para reparação, pois quando se rompe em trabalho, mais peças do conjunto são danificadas.

1. Verifique a posição do retentor (A) para permitir a saída do excesso de graxa e tome cuidado para não o danificar.
2. Ajuste a arruela lisa (B) e a porca castelo (C) do cubo com uma chave até obter pequena resistência enquanto gira o cubo. Não aperte totalmente. Trave com o contrapino (D).
3. Coloque a tampa protetora (E) e trave com o parafuso (F) e arruela de pressão. Finalize adicionando a graxeira (G).

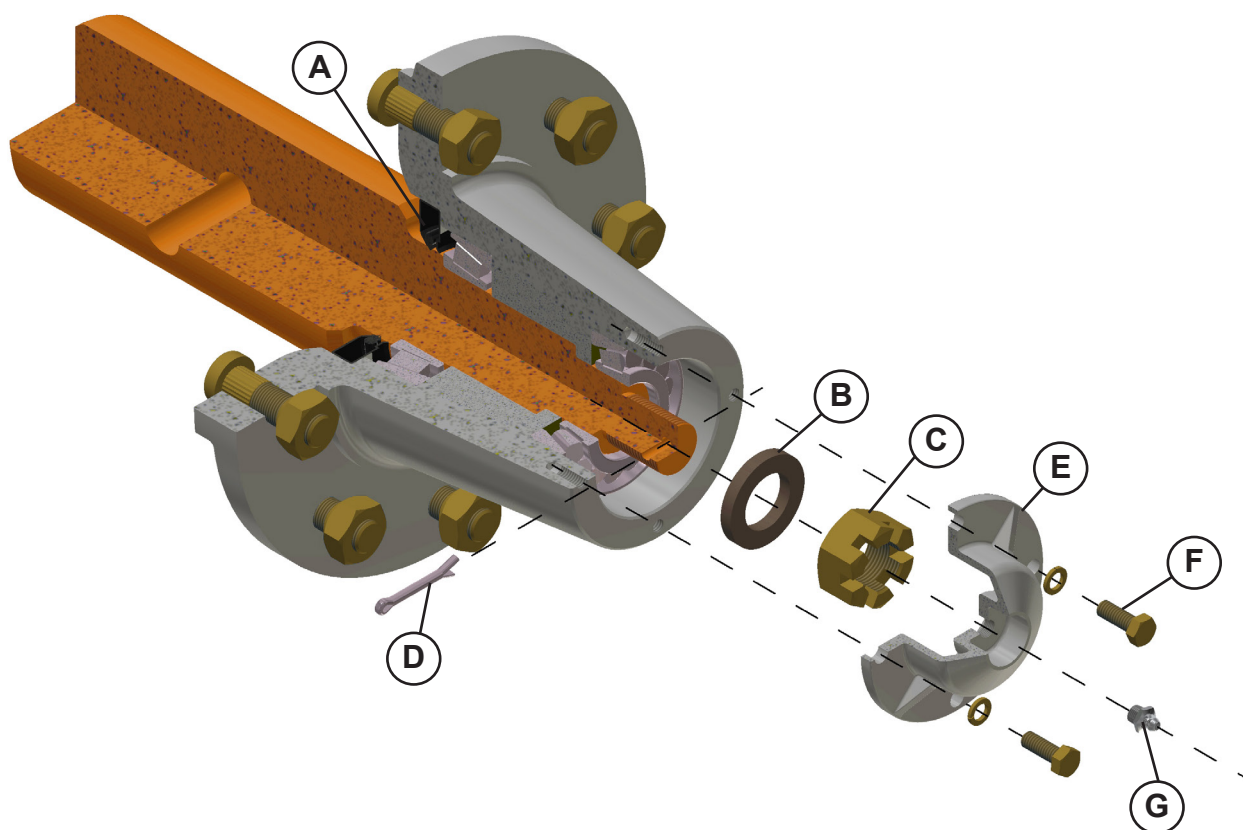

Manutenção do cilindro hidráulico

Quando o reparo do cilindro for necessário, limpe a unidade e desconecte as mangueiras antes de remover o cilindro.

Quando removido, abra as tomadas do cilindro e drene o fluido hidráulico do cilindro. Examine o tipo de cilindro. Certifique-se de ter as ferramentas corretas para o trabalho. Você pode precisar das seguintes ferramentas:

- Kit de vedação adequado;
- Chave de fenda de cabo de borracha;
- Alicates e chaves.

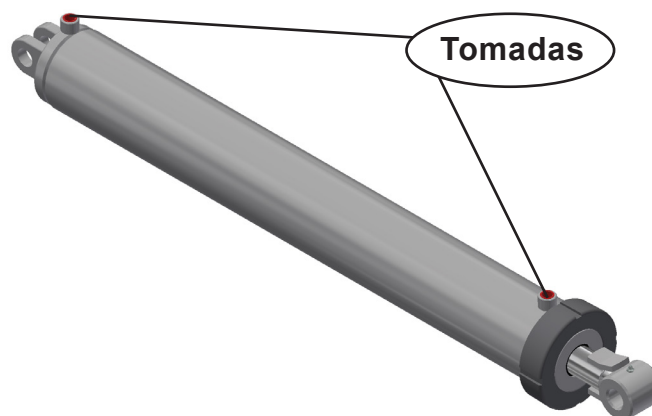

PERIGO

• Nunca realizar qualquer verificação ou manutenção com o sistema hidráulico pressurizado.

Desmontagem:

1. Remova a tampa móvel (A);
2. Remova cuidadosamente o conjunto interno do cilindro (B);
3. Desmonte o êmbolo (C) removendo a porca (D) da haste;
4. Deslize o suporte dos anéis (E) e a tampa móvel (A);
5. Remova as vedações;
6. Instale novas vedações e substitua as peças danificadas por novos componentes;
7. Inspeccione o interior da camisa do cilindro, êmbolos, haste e outras peças. Suavize as áreas conforme necessário, com uma lixa.

AVISO

• Não fixe a haste pela superfície cromada.

Manutenção do cilindro hidráulico

Montagem:

1. Reinstale o suporte dos anéis (E) e a tampa móvel (A) na haste do cilindro;
2. Prenda o êmbolo (C) à haste com a porca (D). Aperte a porca ao valor adequado (consulte a tabela de torque na página de **manutenção**);
3. Lubrifique dentro da camisa, vedações da haste e vedantes do êmbolo com óleo hidráulico;
4. Com a camisa do cilindro mantido suavemente preso, insira o conjunto interno do cilindro (B) usando um leve movimento de balanço;
5. Aplique travamento químico anaeróbico 277 (loctite 277) antes de instalar a tampa (A) da extremidade do cilindro;
6. Use a tampa (A) da extremidade do cilindro com torque de **400 lb.ft (600 N.m)**.

AVISO

- Na cabeça do cilindro, insira o suporte dos anéis (E) até que esteja alinhada com o tubo, para permitir que se encaixe em sua posição correta na camisa do cilindro.

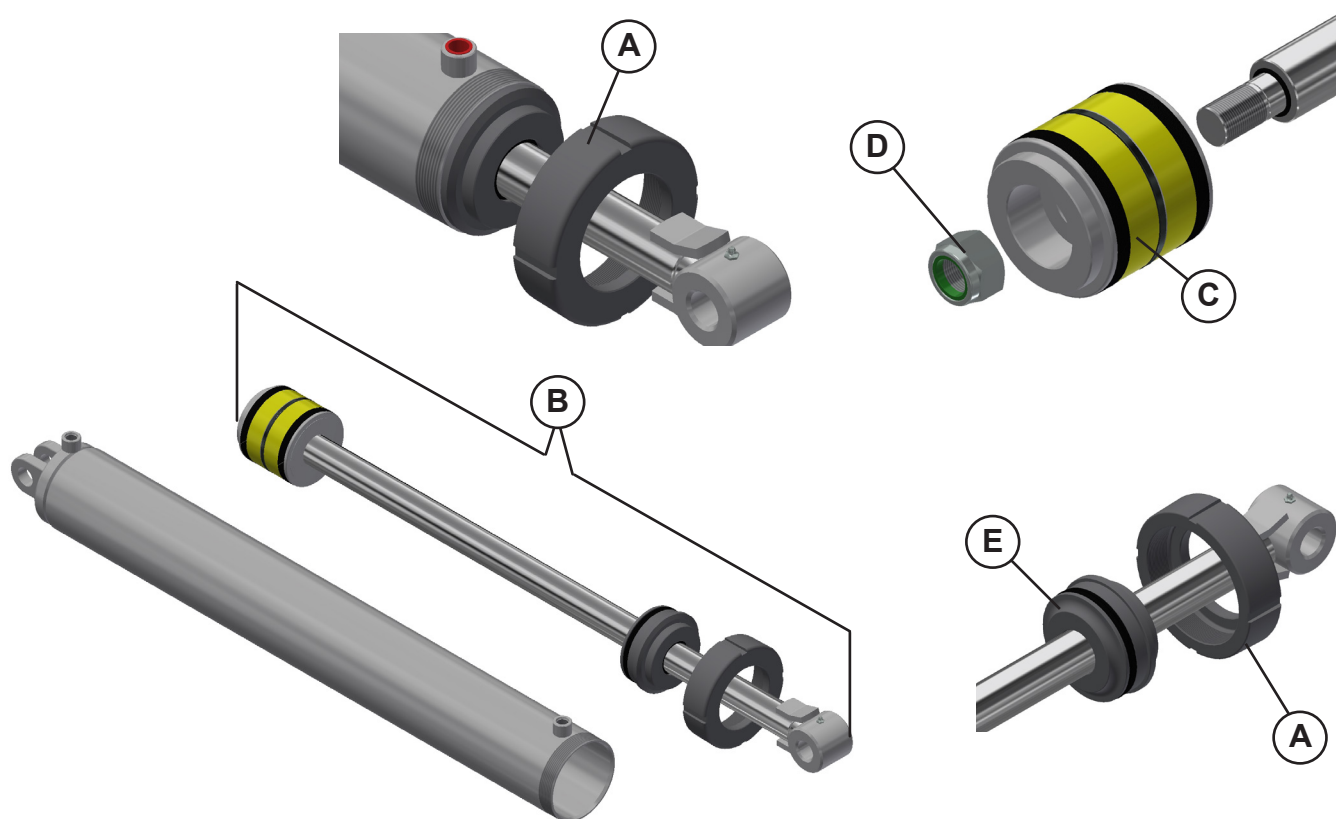

AVISO

- Não fixe a haste pela superfície cromada.

Cuidados na manutenção hidráulica

1. Certifique-se de que todos os componentes estão em boas condições e limpos.
2. Efetue a manutenção em ambientes limpos, isentos de poeiras ou contaminantes. Caso contrário, poderá haver mau funcionamento ou desgastes prematuros do equipamento.
3. A correta operação e manutenção evitará danos, infiltração de ar, superaquecimento do óleo e do sistema, danos nos componentes de borracha, etc.
4. Periodicamente ou quando for observado reposição anormal de óleo ou perda de força, o sistema hidráulico deverá ser inspecionado, efetuando aperto nas conexões que apresentarem vazamentos e substituindo as mangueiras que estiverem com prazo de vida útil próximo ao vencimento ou que apresentem cortes, fissuras ou ressecamento. Quanto a montagem das mangueiras, efetue de tal forma que trabalhem sempre com solicitações de flexão e nunca de torção ou tração.
5. Em caso de problemas com o cilindro hidráulico, não efetue nenhuma manutenção que submeta a aquecimento ou soldas, o que poderá ocasionar ovalizações ou outros problemas, o que trariam vazamentos internos, perda de força, engripamentos, danos a haste, etc.



PERIGO

- Não faça reparos enquanto estiver pressurizado ou os cilindros estiverem sob carga. Nem mesmo tente nenhum reparo improvisado nas tubulações, conexões ou mangueiras hidráulicas usando fita, grampos ou cola. Devido à pressão extremamente alta, tais reparos falharão repentinamente e criarão uma condição perigosa e insegura. Grave acidente poderá resultar deste ato inseguro ou até a morte.

- Use proteção adequada para mãos e olhos ao procurar vazamentos hidráulicos de alta pressão.

6. Antes de aplicar pressão ao sistema, verifique se todos os componentes estão firmes e se as mangueiras e acoplamentos não estão danificados.



AVISO

- Se ferido por um fluxo concentrado de fluido hidráulico de alta pressão, procure um médico imediatamente.



ATENÇÃO

- Faça as operações sempre de maneira controlada e cuidadosa. Evite deixar o sistema hidráulico funcionando quando não estiver em uso.

- A não observação destes cuidados acarretará acidentes fatais (risco de morte).

Manutenção do equipamento

- Em período de desuso lave o equipamento apenas com água, retoque a pintura faltante, proteja os discos com óleo, lubrifique todas as graxadeiras.
- Os discos devem ser substituídos assim que notar um baixo rendimento dos mesmos, caracterizado, principalmente, pela redução do diâmetro, perda de corte e outras formas de avarias a que são submetidos durante o trabalho.
- Após 24 horas de trabalho, os parafusos do equipamento devem ser verificados quanto ao aperto. Para garantir maior desempenho e evitar desgaste e ruptura desnecessários, esses parafusos devem ser apertados em todos os momentos.
- Verifique se todas as peças móveis não apresentam desgastes. Se houver necessidade, efetue a reposição das mesmas.
- Substitua os adesivos de segurança que estão faltando ou danificados. O operador deve saber o significado e a necessidade de manter os adesivos no lugar e em boas condições. Deve estar ciente, também, dos perigos oferecidos pela falta de segurança e do aumento de acidentes, caso as instruções não forem seguidas.
- Guarde o equipamento sempre em local seco e protegido do sol e chuva, facilitando seu estado de conservação.



AVISO

- Quando for desacoplar o equipamento do trator, erga-o, coloque as travas (A) nos cilindros, abaixe a grade até encostar nas travas e coloque o macaco com o pino e cupilha.
- Se quiser abaixar totalmente o equipamento, não coloque as travas e nem o pino no macaco, pois tal procedimento poderá resultar em danos ao macaco.

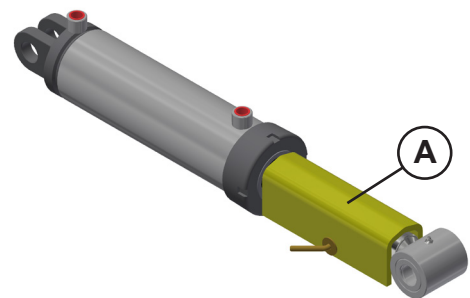

CUIDADO

- Perigo devido à poeira prejudicial à saúde.
- Ao realizar trabalhos de limpeza e reparo, usar roupa de proteção adequada, máscara de proteção respiratória, luvas de proteção e proteção articular.



AVISO

- Não utilize detergentes químicos para lavar o equipamento, isto poderá danificar a pintura do mesmo.
- Nunca utilize substâncias corrosivas ou abrasivas (e outros popularmente chamados de decapantes), para a limpeza ou manuseio do equipamento e qualquer um de seus componentes. Produtos para decapagem danificam o equipamento e seus sistemas devido ao alto teor químico.
- Ao desmontar qualquer componente que não irá efetuar mais o uso, dê o destino correto, enviando para reciclagem. Ao descartar este produto, procure empresas de reciclagem observando o atendimento à legislação local. Preserve o meio ambiente.
- Use somente peças originais Civemasa.

Pressão dos pneus

Os pneus devem estar sempre calibrados corretamente, evitando desgastes prematuros por excesso ou falta de pressão.

Não tente montar os pneus sem ter experiência e equipamentos adequados.

Mantenha a pressão correta dos pneus. Jamais infle os pneus além da pressão recomendada pelo fabricante dos pneus.

Nunca solde ou aqueça uma roda. O calor pode causar o aumento da pressão, trazendo risco de explosão do pneu.

A soldagem pode comprometer a estrutura da roda ou deformá-la.

Ao encher os pneus, certifique-se de que a mangueira seja longa o suficiente para que você fique em pé. Use sempre a gaiola de segurança.

- **De 32 a 44 discos**

Pneus 11L15 - 12 lonas..... (52 lbs/pol²)

- **De 48 a 72 discos**

Pneus 400/60 - 14 lonas. (52 lbs/pol²)



Excesso de pressão



Falta de pressão



Pressão correta

AVISO

• Para os casos onde a pressão máxima não esteja especificada nos pneus, consulte o fabricante do pneu e adote a pressão indicada pelo mesmo, conforme o caso.

Recomendações importantes

- Reaperte porcas e parafusos após o primeiro dia de trabalho. Verifique as condições de todos os pinos e contrapinos. Depois, reaperte a cada 24 horas de trabalho.
- Observe com atenção os intervalos de lubrificação.
- Atenção especial deve ser dada às seções de discos. Reapertá-las diariamente durante a primeira semana de uso. Depois, reapertar periodicamente.
- Escolha uma marcha que permita ao trator manter certa reserva de potência, garantindo-se contra esforços imprevistos.
- O enchimento dos pneus deve ser sempre efetuado com um dispositivo de contenção (gaiola de enchimento).
- A calibragem correta dos pneus do equipamento é importante, devendo manter a pressão de acordo com a instrução da página Manutenção (pressão dos pneus).
- A velocidade é relativa à marcha do trator e somente poderá ser determinada pelas condições locais. Adotar uma média de **5,0 a 7,0 km/h**, a qual não é aconselhável ultrapassar, para manter a eficiência do trabalho e evitar possíveis danos ao equipamento.
- É importante manter a velocidade constante em toda a operação.
- Apenas pessoas que possuem o completo conhecimento do trator e do equipamento devem conduzi-los.
- Para engatar o equipamento, faça as manobras em marcha lenta, usando local espaçoso, e esteja preparado para aplicar os freios.
- Retire pedaços de pau ou qualquer objeto que se prenda nos discos.
- Tracione o equipamento somente com trator de potência adequada.
- Durante o trabalho ou transporte, não permita passageiros no trator ou no equipamento.
- Para efetuar qualquer verificação no equipamento, deve-se abaixá-lo até o solo e desligar o motor do trator.

Recomendações importantes

- Toda vez que desengatar o equipamento na lavoura ou galpão, faça-o em local plano e firme. Certifique-se de que o equipamento esteja totalmente apoiado.
- Faça as operações sempre de maneira controlada e cuidadosa.
- Use a grade somente com trator de tamanho adequado.
- Durante a gradagem (com os discos no solo) não faça manobras à direita, pois o ângulo formado pelas seções de discos passa a transmitir grande esforço ao equipamento, sobrecarregando principalmente os componentes de tração.
- Alivie a pressão do comando antes de soltar os engates rápidos e ao fazer qualquer verificação nos cilindros hidráulicos.
- A barra de tração do trator deve permanecer solta no trabalho e fixa no transporte.
- Não verifique eventuais vazamentos com as mãos, pois a alta pressão pode provocar lesões corporais. Use papelão ou outro objeto adequado.
- O terreno gradeado fica sempre do lado esquerdo do operador.
- Conforme citado anteriormente, o equipamento possui várias regulagens, porém somente as condições locais poderão determinar o melhor ajuste.



CUIDADO

- **Observe as indicações de segurança, cuidados e manutenção.**
- **O seu equipamento foi planejado e montado para um desempenho, economia e facilidade de operações máxima, sob uma variedade de condições de funcionamento.**
- **A fim que mantenha um funcionamento sem problemas, se faz necessário que os cuidados, a limpeza e a manutenção sejam respeitados nos intervalos recomendados.**

Ajustes e inspeções rápidas

PROBLEMAS	CAUSAS	POSSÍVEIS SOLUÇÕES
Trator puxando para a direita.	Ângulo muito grande na seção dianteira ou muito pequeno na seção traseira.	Reduzir o ângulo da seção dianteira ou aumentar o da seção traseira.
	Barra de tração oscilante encostando-se ao batente para a esquerda.	Mover a barra de tração para a esquerda.
Seções não estão em nível de gradagem.	Seção dianteira e traseira não estão operando na mesma profundidade.	Ajustar o ângulo das seções de discos.
Sulco sendo deixado aberto do lado esquerdo.	Velocidade muito baixa para as condições do solo.	Aumentar a velocidade.
	Trator sendo posicionado muito para a direita.	Posicione o trator de modo que o disco frontal da esquerda fique na beira do sulco.
	Regulagem das seções de discos incorreta lateralmente.	Mover a seção traseira para a esquerda ou dianteira para a direita.
Formação de leiras no lado esquerdo.	Sobreposição insuficiente. Regulagem da seção traseira incorreta.	Caso haja formação de leiras, mover a seção dianteira para a esquerda ou a traseira para a direita.
Engates rápidos não se adaptam.	Engates de tipos diferentes.	Efetue a troca por engates machos e fêmeas do mesmo tipo.
Vazamento em mangueiras com terminais fixos.	Aperto insuficiente.	Reaperte cuidadosamente.
	Falta de material vedante na rosca.	Use fita veda rosca e reaperte cuidadosamente.



AVISO

• Toda a manutenção deste equipamento deve ser realizada por profissionais **QUALIFICADOS, CAPACITADOS e AUTORIZADOS** para este tipo de serviço.

Ajustes e inspeções rápidas

PROBLEMAS	CAUSAS	POSSÍVEIS SOLUÇÕES
Vazamento no cilindro hidráulico.	Reparos danificados.	Substitua os reparos.
	Haste danificada.	Substitua a haste.
	Óleo com impurezas.	Substitua óleo, reparos e elementos filtrantes.
	Pressão de trabalho superior a recomendada.	Regule o comando através da válvula de alívio com ajuda de um manômetro. Pressão normal 180 kgf/cm ² .
Vazamento nos engates rápidos.	Aperto insuficiente.	Reaperte cuidadosamente.
	Falta de material vedante na rosca.	Use fita veda rosca e reaperte cuidadosamente.
	Reparos danificados.	Substitua os reparos.
Seções travadas.	Campo muito molhado.	Deixe o campo secar ou penetre o disco superficialmente para ajudar na secagem.
	Regulagem das seções com ângulo máximo.	Reduza o ângulo.
	Gradagem muito profundo em solo úmido.	Utilize topadores para diminuir a profundidade.
		Levante o disco para reduzir a penetração.
Limpadores gastos ou ajustados incorretamente.	Ajuste ou troque os limpadores quando necessário.	

 **AVISO**

• Toda a manutenção deste equipamento deve ser realizada por profissionais **QUALIFICADOS, CAPACITADOS e AUTORIZADOS** para este tipo de serviço.

Cálculo do rendimento horário

Para calcular o rendimento horário utilize a seguinte fórmula:

$$R = \frac{L \times V \times E}{X}$$

Onde:

R = rendimento por hora.

L = largura de trabalho da grade (em metros).

V = velocidade média do trator (em metros por hora).

E = eficiência (0,90).

X = valor de hectare = 10.000 m².

Exemplo com a GCCRO 7009 de 36 discos:

R = ?

L = 4,27 m

V = 6.000 m/h (6,0 km/h)

E = 0,90

X = 10.000 m²

$$R = \frac{4,27 \text{ m} \times 6.000 \times 0,90}{10.000}$$

R = O rendimento horário trabalhando com uma grade de 36 discos, será de aproximadamente 2,31 hectares por hora.

AVISO

• O rendimento horário da grade pode variar por fatores físicos como umidade, declividade, dureza do solo, regulagens adequadas e principalmente pela velocidade de trabalho.

Com base neste cálculo, elaboramos a tabela da página seguinte que mostra o rendimento médio por hora e também por um dia, isto é, nove (9) horas de trabalho.

Tabela de rendimento

Modelo	Número de discos	Largura de corte (m)	Rendimento por hora hectare	Rendimento por dia (09 h) hectare
GCCRO 7009	32	3,85	2,08	18,71
	36	4,27	2,31	20,75
	40	4,70	2,54	22,84
	44	5,15	2,78	25,03
	48	5,60	3,02	27,22
	52	6,02	3,25	29,26
	56	6,45	3,48	31,35
	60	6,90	3,73	33,53
	64	7,32	3,95	35,58
	68	7,78	4,20	37,81
	72	8,20	4,32	38,88

AVISO

- Adotou-se uma velocidade média de 6,0 km/h para a elaboração da tabela acima.

Se você conhece uma determinada área e deseja saber quantas horas vai gastar na mesma, basta dividir o valor da área pelo rendimento horário da grade.

Exemplo: Uma área de 50 hectares para ser trabalhada com uma grade aradora modelo GCCRO 7009 de 36 discos (rendimento por hora = 2,31 ha).

$$\text{Assim: } \frac{50}{2,31} = 21,64$$

Serão gastas aproximadamente 21 (vinte e uma) horas para trabalhar 50 hectares.

Tabela de torque

A tabela abaixo fornece valores corretos de torque para vários parafusos. Aperte e verifique o torque dos parafusos periodicamente, usando a tabela de torque do parafuso como um guia. Nos casos de substituição, o parafuso novo deve ser de mesmo grau e classe do parafuso a ser substituído.

		TABELA DE TORQUE											
Diâmetro do Parafuso (Polegada) (a)	Grau 2		Grau 5		Grau 8		Diâmetro do Parafuso (Métrico) (d)	4.6		8.8		10.9	
	Lbs-ft (b)	N.m (c)	Lbs-ft	N.m	Lbs-ft	N.m		Lbs-ft	N.m	Lbs-ft	N.m	Lbs-ft	N.m
1/4" - 20	5,5	7,5	8,5	11,5	12	16,3	M5 x 0.8	2,5	3,39	5	6,78	8,5	11,526
1/4" - 28	6	8,1	9,5	12,9	14	19,0	M 6 x 1	3	4,068	8	10,85	11,5	15,594
5/16" - 18	10,5	14,2	17,5	23,7	24,5	33,2	M 6 x 0.75	3,5	4,746	8,5	11,53	13	17,628
5/16" - 24	12	16,3	19,5	26,4	27,5	37,3	M 8 x 1.25	7	9,492	19,5	26,44	28	37,968
3/8" - 16	19,5	26,4	31,5	42,7	44	59,7	M 8 x 1	8	10,848	21	28,48	30,5	41,358
3/8" - 24	22	29,8	35	47,5	50	67,8	M 10 x 1.5	14	18,984	38,5	52,21	56	75,936
7/16" - 14	31	42,0	50	67,8	70,5	95,6	M 10 x 1	16	21,696	43	58,31	63	85,428
7/16" - 14	34,5	46,8	56	75,9	79	107,1	M 12 x 1.75	25	33,9	66,5	90,17	98	132,888
1/2" - 13	47	63,7	76	103,1	107,5	145,8	M 12 x 1.25	27	36,612	73	98,99	107,5	145,77
1/2" - 20	53,5	72,5	86	116,6	121,5	164,8	M 14 x 2	40	54,24	107	145,09	156,5	212,214
9/16" - 12	68	92,2	110	149,2	155	210,2	M 14 x 1.5	43	58,308	115,5	156,62	169	229,164
9/16" - 18	76	103,1	122,5	166,1	173	234,6	M 16 x 2	62	84,072	165,5	224,42	243,5	330,186
5/8" - 11	94	127,5	151,5	205,4	214,5	290,9	M 16 x 1.5	66,5	90,174	177	240,01	260	352,56
5/8" - 18	106,5	144,4	171,5	232,6	242,5	328,8	M 18 x 2.5	86	116,616	229	310,52	336	455,616
3/4" - 10	167	226,5	269,5	365,4	380,5	516,0	M 18 x 1.5	96,5	130,854	257	348,49	378	512,568
3/4" - 16	186	252,2	300	406,8	424,5	575,6	M 20 x 2.5	121,5	164,754	323,5	438,67	475	644,1
7/8" - 9	169,5	229,8	434	588,5	612,5	830,6	M 20 x 1.5	134,5	182,382	359	486,80	527	714,612
7/8" - 14	187	253,6	478,5	648,8	676,5	917,3	M 22 x 2.5	165,5	224,418	441	598,00	647,5	878,01
1" - 8	254,5	345,1	650	881,4	918,5	1.245,5	M 22 x 1.5	182	246,792	484	656,30	711,5	964,794
1" - 12	285,5	387,1	729,5	989,2	1031	1.398,0	M 24 x 3	210	284,76	559	758,00	821	1113,276
1.1/8" - 7	360,5	488,8	921,5	1.249,6	1302	1.765,5	M 24 x 1.5	238,5	323,406	636	862,42	933,5	1265,826
1.1/8" - 12	404,5	548,5	1033,5	1.401,4	1460	1.979,8	M 27 x 3	307	416,292	820	1111,92	1204	1632,624
1.1/4" - 7	508,5	689,5	1300	1.762,8	1837,5	2.491,7	M 27 x 1.5	344	466,464	918	1244,81	1348,5	1828,566
1.1/4" - 12	563,5	764,1	1439,5	1.952,0	2034,5	2.758,8	M 30 x 3.5	416,5	564,774	1111,5	1507,19	1632,5	2213,67
1.3/8" - 6	667	904,5	1704,5	2.311,3	2408	3.265,2	M 30 x 1.5	477,5	647,49	1273	1726,19	1870	2535,72
1.3/8" - 12	759,5	1.029,9	1940	2.630,6	2741,5	3.717,5	M 33 x 3.5	567	768,852	1512,5	2050,95	2221,5	3012,354
1.1/2" - 6	885,5	1.200,7	2262,5	3.068,0	3197	4.335,1	M 33 x 1.5	641,5	869,874	1709,5	2318,08	2511	3404,916
1.1/2" - 12	996	1.350,6	2545,5	3.451,7	3597	4.877,5	M 36 x 4	729	988,524	1943	2634,71	2854	3870,024
a) Diâmetro nominal da rosca em polegada x fios por polegada							M 36 x 1.5	838,5	1137,006	2236	3032,02	3284	4453,104
b) Libras-pé							M 39 x 4	943	1278,708	2515	3410,34	3693,5	5008,386
c) Newton-metro							M 39 x 1.5	1073	1454,988	2860,5	3878,84	4201,5	5697,234
d) Diâmetro nominal da rosca em milímetro x passo da rosca													

Os valores são orientativos e se baseiam em condições médias de atrito aço com aço.

ATENÇÃO

- A Civemasa reserva o direito de aperfeiçoar e/ou alterar as características técnicas de seus produtos, sem a obrigação de assim proceder com os já comercializados e sem conhecimento prévio da revenda ou do consumidor.
- As imagens são meramente ilustrativas.
- Algumas ilustrações neste manual aparecem sem os dispositivos de segurança (tampas, proteções etc.), removidos para possibilitar uma visão melhor e instruções detalhadas. Nunca operar o equipamento com esses dispositivos de segurança removidos.



MARCHESAN IMPLEMENTOS E MÁQUINAS AGRÍCOLAS "TATU" S.A.
Av. Marchesan, 1979 - CEP 15994-900 - Matão - SP - Brasil
Fone 16. 3382.8282
www.marchesan.com.br

Agosto de 2023

0501092214 - S-0916 - REV.02



ATENÇÃO

- RECOMENDAÇÕES GERAIS DE SEGURANÇA -

- 1 - Apenas pessoas que possuem o completo conhecimento do trator e dos implementos devem conduzi-los.
- 2 - Para engatar os implementos faça as manobras em marcha lenta, em local espaçoso e esteja preparado para aplicar os freios.
- 3 - Para acoplamento na tomada de força desligue o motor do trator.
- 4 - O motor não deve funcionar em locais sem o ideal arejamento, devido a toxicidade dos gases expelidos.
- 5 - Faça todos os lastreamentos necessários para tracionar equipamentos que os exigem, assim as operações tornam-se mais seguras.
- 6 - Em operações com o trator estacionado trave os freios e calce as rodas.
- 7 - Todas as peças móveis como correias, polias, engrenagens, etc. merecem cuidados especiais.
- 8 - Vistropas e calçados adequados para operação das máquinas e implementos agrícolas.
- 9 - Não permita que demais pessoas acompanhem o operador no trator ou no implemento.
- 10 - O uso das roçadeiras exige cuidados especiais. Não permita a aproximação de pessoas ou animais durante o serviço.
- 11 - Não efetue regulagens com o implemento em funcionamento.
- 12 - Não permita que crianças brinquem sobre ou próximo o implemento estando o mesmo em operação, transporte ou armazenado.
- 13 - A velocidade de operação deve ser cuidadosamente controlada.
- 14 - Em terreno inclinado mantenha a estabilidade ideal. Em início de desequilíbrio abaixe a aceleração e não levante o implemento.
- 15 - Os implementos de controle hidráulico devem ser abaixados até o solo e aliviados da pressão antes de desconectar qualquer tubulação.
- 16 - Não verifique vazamentos nos circuitos hidráulicos com as mãos, a alta pressão pode provocar lesões corporais; use papelão.
- 17 - No término do trabalho os implementos deverão ser desengatados e devidamente apoiados no solo ou sobre cavaletes, não podendo ficar suspensos pelo hidráulico do trator.
- 18 - Não transite em rodovias ou estradas pavimentadas.
- 19 - Os implementos agrícolas tais como grades, arados e outros, possuem normalmente órgãos ativos afilados, com bordas cortantes que oferecem riscos de acidentes mesmo quando não estão operando. Portanto estes devem ser mantidos em local apropriado, devidamente apoiados no solo; e impedindo-se o acesso de crianças e pessoas alheias ao manuseio dos mesmos.
- 20 - Para estacionar o trator, desligue o motor, neutralize a ação dos comandos e aplique os freios.



ATENCIÓN

- RECOMENDACIONES GENERALES DE SEGURIDAD -

- 1 - Solamente personas con el completo conocimiento del tractor y de los implementos deben conducirlos.
- 2 - Para enganchar los implementos, proceda con maniobras en marcha lenta, en local con espacio y este preparado para aplicar los frenos.
- 3 - Para acoples en la toma de potencia apague el motor del tractor.
- 4 - El motor no debe funcionar en locales sin ventilación suficiente debido a la toxicidad de los gases expelidos.
- 5 - Proceda con los lastres necesarios para traccionar equipos que así exigir de esta manera, las operaciones se tornan más seguras.
- 6 - En operaciones con el tractor estacionado (parqueado) trabaje los frenos y las ruedas.
- 7 - Todas las piezas móviles como: bandas, poleas, engranajes, etc., necesitan cuidados especiales.
- 8 - Vestir ropas y calzados adecuados para operación de las máquinas e implementos agrícolas.
- 9 - No permita que otras personas acompañen al operador en el tractor o en el implemento; salvo si posee asiento adecuado.
- 10 - El uso de las rotativas (cortamalezas) exige cuidados especiales. No permita la aproximación de personas o animales durante el trabajo.
- 11 - No efectuar regulajes con el equipo en funcionamiento.
- 12 - No permitir que niños jueguen sobre o próximo de los equipos, en operación, durante el transporte o almacenado.
- 13 - La velocidad de operación debe ser cuidadosamente controlada.
- 14 - En terreno inclinado mantenga la estabilidad ideal. En inicio de desequilibrio baje la aceleración y no levante el implemento.
- 15 - Los implementos de control hidráulico deben ser rebajados hasta el suelo y aliviar la presión antes de desconectar cualquier tubería.
- 16 - No verificar filtraciones en los circuitos hidráulicos con las manos, la alta presión puede provocar lesiones corporales, use cartón u otro objeto adecuado.
- 17 - Después del término del trabajo, los equipos deberán ser desenganchados y debidamente apoyados en el suelo o sobre caballetes, aliviando el hidráulico del tractor.
- 18 - No transitar en carreteras o caminos pavimentados.
- 19 - Los implementos agrícolas, como: rastras, arados y otros, tienen normalmente órganos activos afilados, con bordes cortantes que ofrecen riesgos de accidentes, aun cuando detenidos; por lo tanto, estos deben ser mantenidos en local apropiado, debidamente apoyados en el suelo e impidiendo el acceso de niños y personas ajenas al uso de los mismos.
- 20 - Para estacionar (parquear) el tractor, apague el motor, neutralice la acción de los comandos y aplique los frenos.



ATTENTION

- GENERAL RECOMMENDATION ABOUT SAFETY -

- 1 - Only person who owns a full knowledge of tractor and implements, must operate them.
- 2 - Take care to prevent injury to the hands or fingers when hitching the implement to the tractor.
- 3 - Always shut the tractor off before connecting the power take off.
- 4 - Never turn on the tractor engine within not aired places, due to toxic gases expelled.
- 5 - Before start the season it is necessary to prepare adequately the tractor and the implement to become the operations safer.
- 6 - Lock the tractor's parking brake and block the wheels, before dismounting the tractor for service or to make adjustments.
- 7 - Never allow riders to accompany the operator on tractor or implement, except if there is an adequate seat.
- 8 - Be sure that everyone is standing clear before operating the agricultural implement or machinery.
- 9 - Use extreme caution and wear gloves when handling the disc blades or gang assemblies.
- 10 - Wear adequate clothes and shoes to operate agricultural implements and machinery.
- 11 - Do not attempt to make adjustments when the unit is running.
- 12 - Disconnect the hydraulic hoses from breakaway couplers after bleeding off the system.
- 13 - Always block-up raised equipment when servicing. Never rely on the hydraulic system.
- 14 - The speed must be controlled when transporting the implement on rough roads, bridges, steep grades or any other adverse conditions.
- 15 - Lower the implement or machinery completely to the ground before unhitching from the tractor.
- 16 - Before make any inspection on hydraulic hoses for leaks, cycle the hydraulic cylinders several times to purge entrapped air from the system.
- 17 - When the tractor is equipped with swinging drawbar, lock the drawbar in the fixed position.
- 18 - Agricultural implements such as: Disc Harrows, Disc Ploughs and others have disc blades that is sharp and could cut hands, feet, etc... even when they are not in operation. In other to avoid serious accidents, use shock blocks to prevent the gang assembly from rolling surfaces before assembly to the frame. Wear gloves when handling the blades or gang assemblies.
- 19 - On transport of the harrow always install transport lock devices.
- 20 - When parking the tractor, turn the engine off, lock the tractor's parking brake and remove the key.

CIVEMASA

www.civemasa.com.br

